



# Цифров Проектор Ръководство за Потребителя

MX825STH / MW826STH

V 1.00

# Информация за гаранцията и Авторските права

## Ограничена гаранция

BenQ дава гаранция на този продукт за всякакви дефекти в материала и производството, при нормална употреба и съхранение.

При предявяване на гаранционни претенции е необходимо да представите доказателство за датата на покупката. В случай, че бъде установен дефект в продукта по време на гаранционния период, единственото задължение на BenQ и решение за вас, ще бъде смяната на дефектните части (заедно с вложения за целта труд). Ако възникнат дефекти по време на гаранционния период, незабавно уведомете доставчика, от когото сте закупили продукта.

Важно: Горните гаранции ще бъдат отменени, ако клиентът не може да работи с продукта според писмените инструкции на BenQ, особено околната влажност трябва да бъде поддържана в граници 10% – 90%, температурният обхват 0°C до 35°C, надморската височина не трябва да бъде по-голяма от 4 920 фута и е необходимо да се избягва работа с проектора в запрашени среди. Гаранцията ви предоставя специфични юридическа права, но в някои страни може да разполагате и с други права.

За допълнителна информация, вижте [www.BenQ.com](http://www.BenQ.com).

## Авторски права

Авторски права © 2020 на BenQ Corporation. Всички права запазени. Възпроизвеждането, предаването, презаписването, записването в система или превеждането на информацията на какъв да е език или компютърен език, под каква да е форма и на всички възможни носители - електронни, магнитни, оптични, химически, на хартия или по друг начин, без предварителното писмено разрешение на BenQ Corporation е забранено.

## Отказ от отговорност

BenQ Corporation не поема отговорност за гаранции, директни или косвени, по отношение на съдържанието на настоящото ръководство, а също и гаранции по отношение на възможността за продажба, годността на продукта за дадена или други специални цели. Освен това BenQ Corporation си запазват правото да редактират настоящата публикация и периодично да правят промени в съдържанието, без да са задължени да уведомяват някого за съответните редакции и промени.

\*DLP, Digital Micromirror Device и DMD са търговски марки на Texas Instruments. Останалите са собственост на съответните фирми или организации.

## Патенти

Моля, отидете <http://patmarking.benq.com/> за подробности относно патентното покритие на BenQ проектора.

# Съдържание

<b>Информация за гаранцията и Авторските права</b> .....	<b>2</b>
<b>Важни инструкции за безопасност</b> .....	<b>4</b>
<b>Въведение</b> .....	<b>7</b>
Съдържание на доставката .....	7
Външен вид на проектора .....	8
Управление и функции .....	9
<b>Разполагане на проектора</b> .....	<b>12</b>
Избор на място .....	12
Получаване на предпочитания размер на прожектираното изображение .....	13
Монтаж на проектора .....	14
Настройка на прожектираното изображение .....	15
<b>Свързване</b> .....	<b>17</b>
<b>Работа</b> .....	<b>19</b>
Пускане на проектора .....	19
Използване на менютата .....	20
Захващане на проектора .....	21
Превключване на входния сигнал .....	23
Управление на проектора посредством Кабелна LAN мрежа .....	23
Изключване на проектора .....	27
Директно изключване на захранването .....	27
<b>Работа на менюто</b> .....	<b>28</b>
Система на менюто .....	28
<b>Осн. меню</b> .....	33
<b>Разширени меню</b> .....	35
<b>Поддръжка</b> .....	<b>46</b>
Поддръжка на проектора .....	46
Информация за светлинния източник .....	47
<b>Отстраняване на повреди</b> .....	<b>53</b>
<b>Спецификации</b> .....	<b>54</b>
Спецификации на проектора .....	54
Размери .....	55
Схема на синхронизация .....	56

# Важни инструкции за безопасност

Пректорът е създаден и изпробван, за да удовлетвори последните стандарти за защита на свързаното с информационните технологии оборудване. За да осигурите безопасното използване на продукта обаче, е важно да следвате упоменатите в настоящото ръководство инструкции и маркировките на продукта.

1. **Моля, прочетете ръководството преди да започнете работа с проектора.** Запазете го за справки в бъдеще.

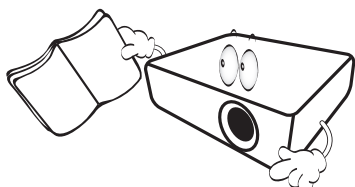

2. **Не гледайте директно в обектива на проектора по време на работа.** Интензивният светлинен лъч може да увреди очите ви.

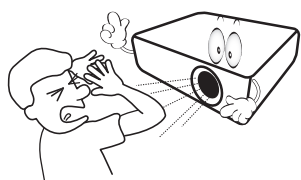

3. **За сервизно обслужване се обръщайте към квалифициран сервизен персонал.**

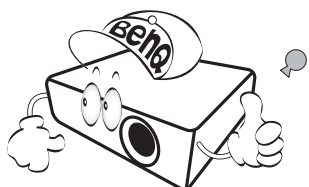

4. **Винаги отваряйте затвора на обектива (ако има такъв) или махайте капачката на обектива (ако има такъв), когато лампата на проектора е включена.**

5. По време на работа се наблюдава голямо нагорещяване на лампата. Оставете проектора да се охлади около 45 минути преди да свалите сглобката на лампата за смяна.

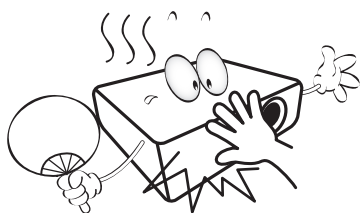

6. В някои страни мрежовото напрежение НЕ Е стабилно. Този проектор е конструиран за безопасна работа със захранващо променливотоково напрежение между 100 и 240 волта, но би могъл да се повреди при спиране на захранването, или ако възникнат колебания от  $\pm 10$  волта. **В райони с нестабилно захранващо напрежение се препоръчва да свързвате проектора през стабилизатор на напрежението, предпазител от свръхнапрежение или непрекъсваем източник на захранване (UPS).**

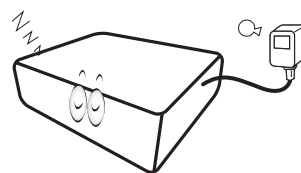

7. Не блокирайте обектива на проектора с предмети по време на работа, тъй като е възможно нагряване и деформиране, дори пожар. За временно изключване на лампата, използвайте функцията blank (Празен).

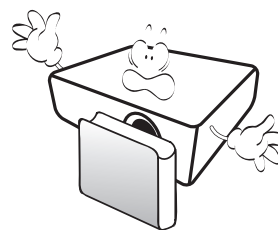

8. Не използвайте лампата след номиналния ѝ експлоатационен период. Твърде дългото използване на лампата извън указания експлоатационен период може в редки случаи да доведе до счупването ѝ.

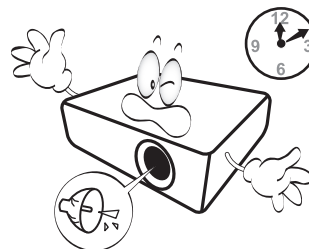



9. Никога не сменяйте сглобката на лампата или други електрически компоненти при включен проектор.

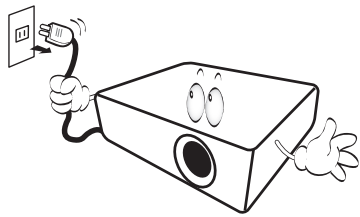

10. Не поставяйте този продукт върху нестабилна количка, стойка или маса. Продуктът може да падне, понасяйки сериозни повреди.

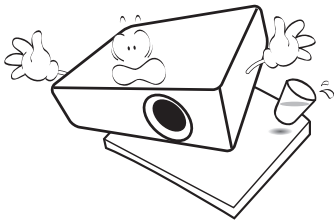

11. Не правете опити за разглобяване на проектора. В него има места с опасно високо напрежение. При докосване на части под напрежение е възможен фатален изход. Единствената част, която подлежи на обслужване е лампата и тя има собствен подвижен капак.

При никакви обстоятелства не трябва да отстранявате или сваляте останалите капаци. За сервизиране се обръщайте само към подходящо квалифициран професионален персонал.

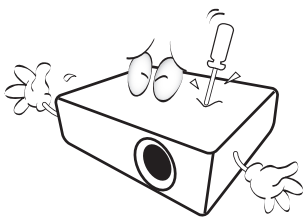

12. Не блокирайте вентилационните отвори.

- Не поставяйте проектора върху одеяла, легла или други меки повърхности.
- Не покривайте проектора с платна или други подобни.
- Не поставяйте в близост до проектора запалими материали.



Ако вентилационните отвори са сериозно възпрепятствани, прегряването във вътрешността на проектора може да доведе до пожар.

13. Винаги поставяйте проектора на равна, хоризонтална повърхност по време на работа.

- Не използвайте, ако ъгълът на накланяне е по-голям от 10 градуса наляво или надясно, а накланянето назад не трябва да надхвърля 15 градуса. Използването на проектора, когато не е напълно хоризонтален, може да доведе до неправилно функциониране или повреда в лампата.

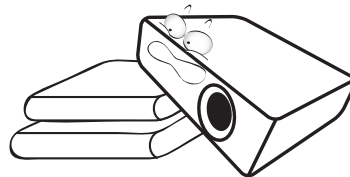

14. Не изправяйте проектора вертикално докрай. Това може да доведе до прекатурване на проектора, да причини наранявания или повреди.

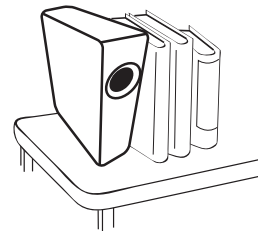

15. Не стъпвайте върху проектора и не поставяйте предмети върху него. Освен възможните физически щети по проектора, това може да доведе до инциденти и евентуални наранявания.

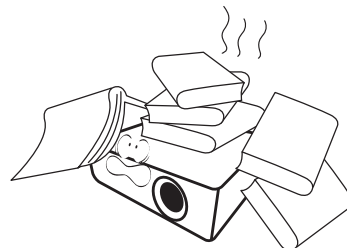

16. Когато проекторът работи, може да усетите затопляне на въздуха и миризма от вентилационната му решетка. Това е нормално и не сигнализира за наличие на дефект в продукта.

17. Не поставяйте течности в близост или върху проектора. Разливането на течности върху него може да причини повреда. Ако проекторът все пак се навлажни, изключете го от контакта на захранването и повикайте техник на BenQ за сервиз.

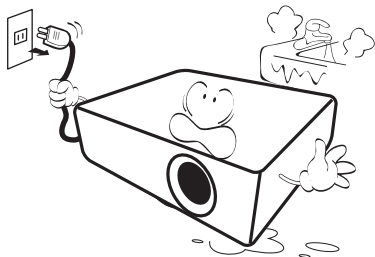

18. Продуктът може да показва обърнати изображения при монтаж на тавана/стената.

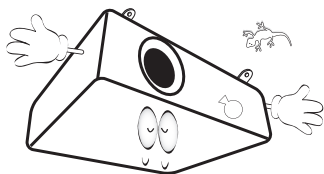

19. Този апарат трябва да бъде заземен.

20. Не използвайте проектора при никое от следните условия.

- В затворени пространства или на места с лоша вентилация. Уверете се, че проекторът се монтира поне на 50 cm от стените при наличие на свободен въздушен поток.
- Места, на които е възможно достигане на високи температурни стойности, като вътрешността на автомобили с вдигнати прозорци.
- Места с висока влажност, запрашеност или цигарен дим могат да влошат оптичните компоненти, да скъсят експлоатационния период и да затъмнят изображението.

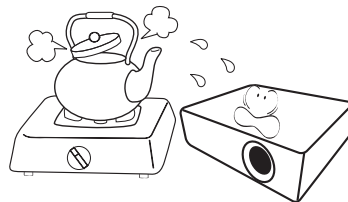

- Места в близост до противопожарни инсталации
- Места с околна температура над 40 °C/104 °F
- Места с надморска височина над 3000 м (10 000 фута).

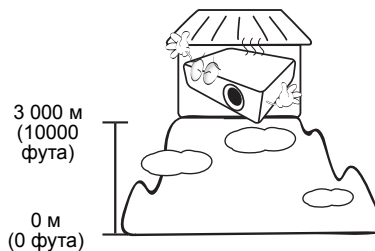

## Рискова Група 2

1. Според класификацията за фотобиологична безопасност на светлинни източници и системи от светлинни източници, този продукт е в Рискова група 2, IEC 62471-5: 2015.
2. Възможно е този продукт да излъчва опасна оптична радиация.
3. Не се взирайте в светлинния източник по време на работа. Възможно е да е вредно за очите.
4. Както при всеки ярък светлинен източник, не се взирайте директно в светлинния лъч.



За да избегнете повреда на DLP чиповете, никога не насочвайте лазерния лъч с голяма мощност към проекционната леща.



Hg – лампата съдържа живак. Да се депонира в съответствие с местните закони за изхвърляне на отпадъци. Вж. [www.lamprecycle.org](http://www.lamprecycle.org).

# Въведение

## Съдържание на доставката

Внимателно разопакувайте и проверете, дали доставката съдържа всички от описаните по-долу елементи. Ако някой от елементите липсва, се обърнете към доставчика.

### Стандартни аксесоари

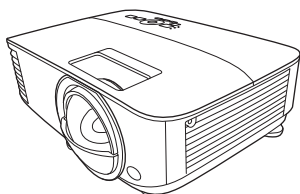

Проектор



Дистанционно управление с батерии



Ръководство за бързо стартиране



Гаранционна карта\*

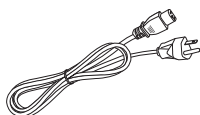

Захранващ кабел

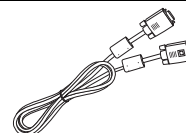

VGA кабел



- Доставените принадлежности са подходящи за вашия регион и е възможно да се различават от показаните на илюстрацията.
- \*Гаранционна карта се предлага само за определени региони. Можете да получите подробна информация от доставчика.

### Допълнителни аксесоари

1. Комплект с резервна лампа
2. 3-измерни очила
3. Комплект PointWrite
4. Instashow (WDC10/WDC20)
5. QcastMirror
6. PW02
7. PT12

### Смяна на батериите на дистанционното управление

1. Натиснете и плъзнете капачето на батериите, както е показано.
2. Извадете старите батерии (ако е приложимо) и поставете две батерии AAA. Уверете се, че положителните и отрицателните краища са разположени правилно, както е показано.

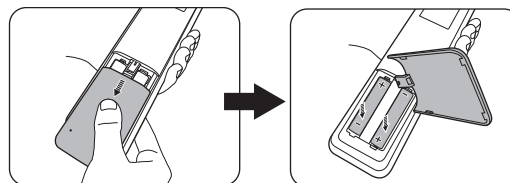

3. Плъзнете капачето на батериите навътре, докато щракне на мястото си.



- Избягвайте оставянето на дистанционното управление и батериите в среда с твърде висока температура и влажност, като кухненски помещения, бани, сауни, солариуми или в затворени автомобили.
- Сменяйте батерията с нова от същия тип или еквивалентна, от препоръчвания от производителя вид.
- Изхвърляйте използваните батерии според инструкциите на производителя и местните разпоредби за опазване на околната среда.
- Никога не хвърляйте батериите в огън. Съществува риск от експлозия.
- Ако батериите са изтощени или ако няма да използвате дистанционното управление за продължителен период от време, е необходимо да ги извадите, за да предотвратите повреди в дистанционното управление при евентуално протичане на батериите.

## Външен вид на проектора

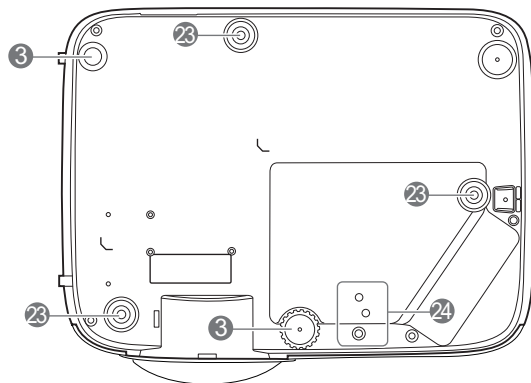
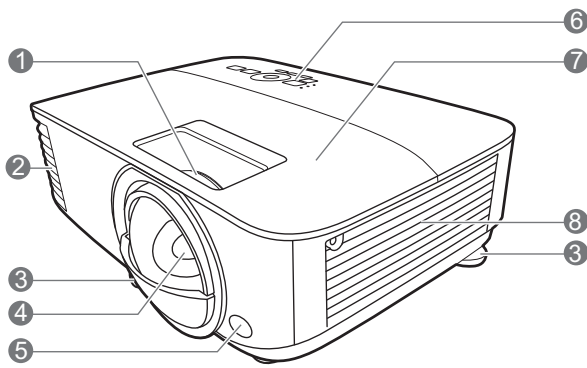

1. Пръстен за фокусиране
2. Вентилация (изпускане на горещ въздух)
3. Крачета за регулиране
4. Обектив за прожектиране
5. Инфрочервен датчик за дистанционно управление
6. Външен панел за управление (Виж [Управление и функции на страница 9.](#))
7. Капак на лампата
8. Вентилация (вход за горещ въздух)
9. Жакове за входни аудио сигнали  
Жак за изходни аудио сигнали
10. HDMI входящ порт
11. HDMI входящ порт

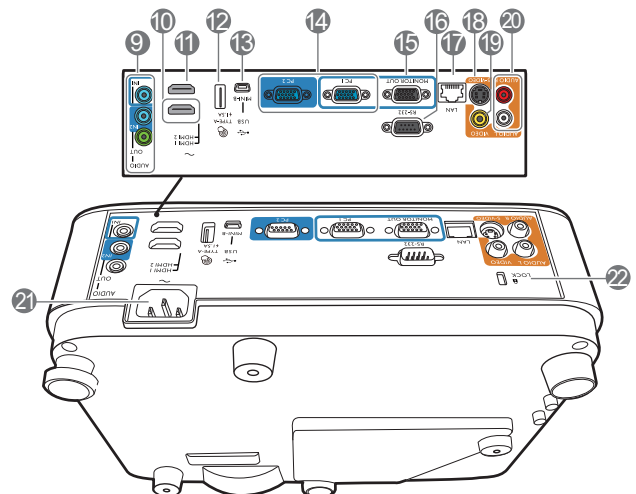

12. USB тип A порт (5V/1.5A мощност за WDC10 / QCast Mirror)
13. USB Mini-B порт
14. Жакове за входен сигнал RGB (компютър)
15. Жак за изходен сигнал RGB (PC)
16. RS-232 контролен порт
17. RJ-45 входен жак за локална мрежа
18. Жак за входен сигнал S-Video
19. Жак за входни видео сигнали
20. Жакове за входни аудио сигнали (Л/Д)
21. Жак за променливотоково захранване
22. Отвор за обезопасителни устройства против кражба за монитори
23. Отвори за монтаж на стена
24. Монтажни отвори за модул PointWrite



\*Захранването за WDC20 трябва да идва от външно захранване.

# Управление и функции

## Проектор и дистанционно управление

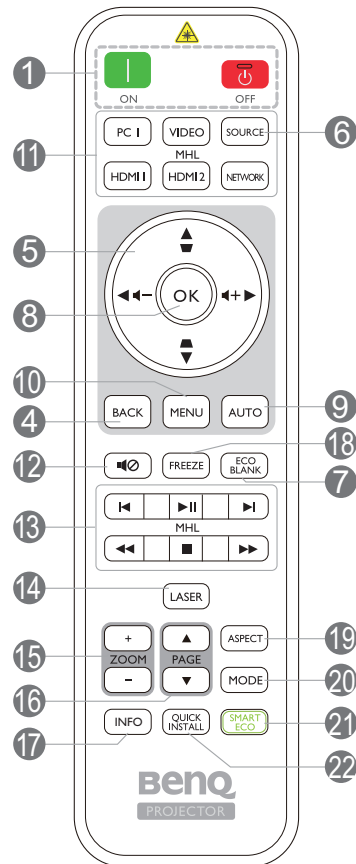
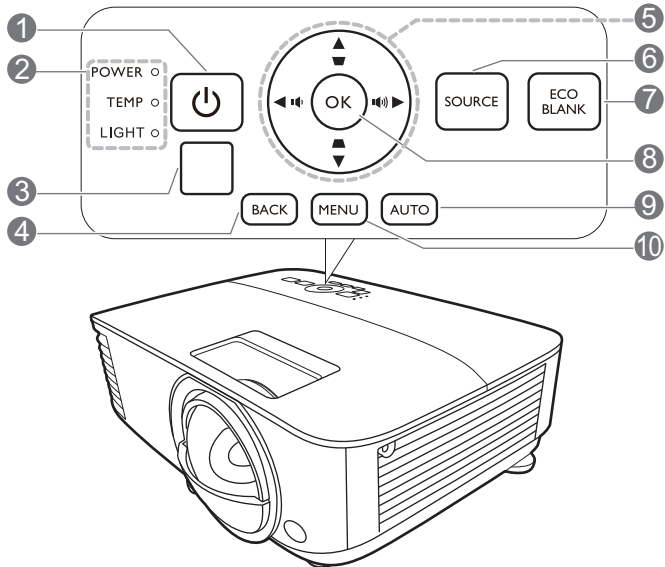

• Всички бутони, описани в този документ могат да се натискат на проектора, или от дистанционното управление.

• Дистанционното управление е без лазерен курсор в Япония



### 1. ЗАХРАНВАНЕ

Превключва проектора от режим на неактивност във включено състояние.

 **ON (ВКЛ.)** /  **Off (Изкл.)**

Превключва проектора от режим на готовност във включено състояние.

### 2. Светлинен индикатор **POWER (ЗАХРАНВАНЕ)**/Светлинен индикатор **(TEMP) Температура/Светлинен индикатор LAMP (ЗАХРАНВАНЕ)** (Виж [Индикатори на страница 52.](#))



### 3. Инфрачервен датчик за дистанционно управление

### 4. **BACK (НАЗАД)**





Връща се в предишното екранно OSD меню, излиза и записва настройките на менюто.

### 5. Клавиши със стрелки (, , , )

При активиране на екранното меню (OSD), тези клавиши се използват като стрелки за избор на елементите на менюто и извършване на съответните настройки.

Клавиши за корекция на трапецовидно изкривяване (, )

Показва страницата за коригиране на трапецовидно изкривяване.

Бутони за сила на звука  / ,  / 

Намалява или увеличава силата на звука на проектора.

### 6. **SOURCE (ИЗТОЧНИК)**

Показва лента за избор на източник.

## 7. ECO BLANK (ИКОНОМИЧНО ИЗКЛЮЧВАНЕ НА ЕКРАНА)

Използва се за скриване на картината на екрана.



Не закривайте прожекционния обектив, тъй като това може да доведе до прегряване и деформиране на закриващия предмет, дори възникване на пожар.

## 8. ОК (ДА)

Потвърждава избрания елемент на Екранното меню (OSD).

## 9. АУТО (АВТОМ.)

Автоматично определя най-добрите настройки за синхронизация на картината, когато е избран компютърен сигнал (аналогов RGB).

## 10. MENU (МЕНЮ)

Включва Екранното меню (OSD).

## 11. Бутони за избор на източник: PC 1, ВИДЕО, HDMI 1, MHL/HDMI 2

Избира входен източник за показване.



MHL функцията не е достъпна.

## NETWORK (МРЕЖА)

(Няма функция.)

## 12.

Включва и изключва звука на проектора.

## 13. Бутони за управление на MHL (◀ Предишен, ▶ Възпроизвеждане/ Пауза, ▶ Напред, ◀◀ Пренавиване, ■ Стоп, ▶▶ Бързо напред)

Отива към предишния файл/пуска/прави пауза/отива към следващия файл/превърта/спира/бързо напред по време на възпроизвеждане на мултимедията.



На разположение само, когато управлява вашето интелигентно устройство в MHL режим.



MHL функцията не е достъпна.

## 14. LASER (ЛАЗЕР)

Излъчва видим лазерен показалец за целите на презентацията.

## 15. ZOOM+ (МАЩАБИРАНЕ+)/ZOOM- (МАЩАБИРАНЕ-)

Увеличава или намалява размера на прожектираната картина.

## 16. PAGE (СТРАНИРАНЕ)▲/PAGE (СТРАНИРАНЕ)▼

Позволява да работите със софтуерна програма за възпроизвеждане (на свързан компютър), която отговаря на команди за придвижване на страницата нагоре/надолу (като Microsoft PowerPoint).

## 17. INFO (ИНФОРМАЦИЯ)

Показва информация за проектора.

## 18. FREEZE (ФИКСИРАНЕ)

Изпълнява стоп кадър за прожектираното изображение.

## 19. ASPECT (ПРОПОРЦИЯ)

Избира ракурското съотношение на дисплея.

## 20. MODE (РЕЖИМ)

Избира наличен режим за настройка на картина.

## 21. SMART ECO (ИНТ. ЕКО)

Показва менюто **Светлинен режим** за избор на подходящ работен режим на лампата.

## 22. QUICK INSTALL (Бързо инст.)

Бързо избира няколко функции, за да регулира прожектираното изображение и показва тестов шаблон.

## Работа с ЛАЗЕРНАТА показалка

Лазерният показалец представлява средство за професионално презентирание. Излъчва червено оцветена светлина, когато се натисне. Лазерният лъч е видим. Необходимо е да натиснете и задържите **LASER (ЛАЗЕР)** за непрекъснатото му показване.

Лазерният показалец не е играчка. Родителите трябва да имат предвид свързаните с лазерната енергия опасности и да пазят дистанционното управление далеч от достъпа на деца.

Avoid Exposure  
Laser radiation is  
emitted from this aperture



Не гледайте в прозореца с лазерна светлина и не посочвайте с лазерния лъч върху себе си или други лица. Вижте предупредителните съобщения от задната страна на дистанционното управление, преди да го използвате.

## Ефективен обхват на дистанционното управление

Дистанционното управление трябва да бъде държано в рамките на ъгъл от 30 градуса по перпендикуляра на инфрачервения датчик(ци) за дистанционно управление, за да функционира правилно. Разстоянието между дистанционното управление и датчика(ците) не трябва да надхвърля 8 метра (~ 26 фута).

Уверете се, че няма препятствия между дистанционното управление и инфрачервения датчик(ци) на проектора, които биха могли да отклонят инфрачервения лъч.

- Работа с проектора от предната страна
- Работа с проектора отгоре

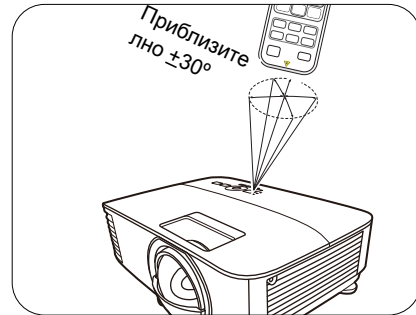
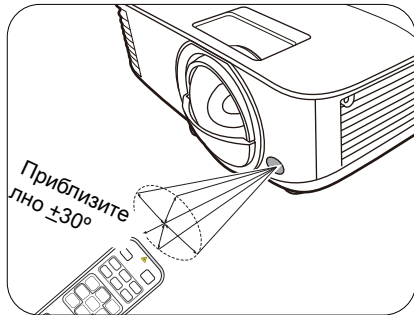



# Разполагане на проектора

## Избор на място

Преди да изберете място за монтаж на вашия проектор, вземете предвид следните фактори:

- Размер и позиция на екрана
- Място на електрическия контакт
- Място и разстояние между проектора и останалата част на оборудването

Можете да разполагате проектора по следните начини.

### 1. Предна, маса

Изберете тази позиция, когато проекторът е поставен на маса пред екрана. Това е най-честият начин за разполагане на проектора, който позволява мобилност и лесно настройване.

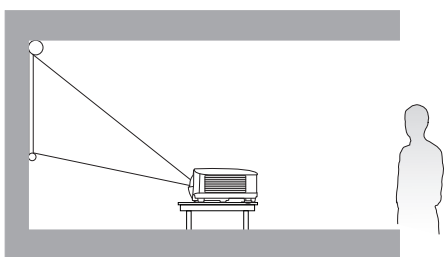

### 2. Задна, маса

Изберете тази позиция, когато проекторът е поставен на маса зад екрана. Обърнете внимание, че е необходим специален заден екран за прожектиране.

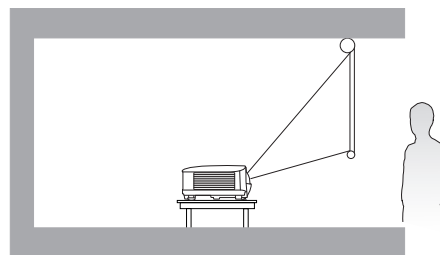

### 3. Преден таван

Изберете позицията, в която проекторът е окачен с горната част надолу на тавана пред екрана. Закупете комплект за монтаж на таван за проектори на BenQ от Вашия търговски представител, за да осъществите монтажа на тавана.

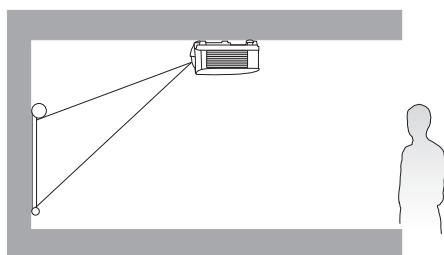

### 4. Заден таван

Изберете позицията, в която проекторът е окачен с горната част надолу на тавана зад екрана. Обърнете внимание, че за този вид монтаж е необходим заден екран за прожектиране и набор за монтаж на таван на BenQ.

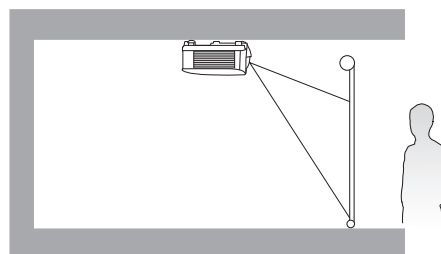

След включване на проектора, отидете в **Разширени Меню - Настройки > Инсталиране на проектора > Инсталиране на проектора** и натиснете ◀/▶ за избор на настройка.

Можете да използвате **QUICK INSTALL (Бързо инст.)** на дистанционното управление за достъп до това меню.



## Получаване на предпочитания размер на проектираното изображение

Разстоянието от прожекционния обектив до екрана, настройката за мащабиране (ако има) и видеоформата оказват влияние върху размера на проектираното изображение.

### Размери на прожекцията

#### MX825STH

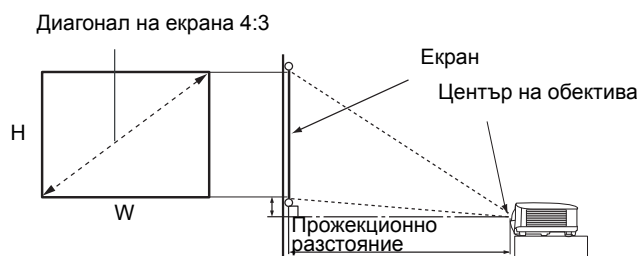

- Пропорцията на екрана е 4:3 и прожектираната картина е в съотношение 4:3

Големина на екрана				Разстояние от екрана (мм)	Най-ниска/ Най-висока позиция на обектива (мм)
Диagonal		H (мм)	W (мм)		
Инч	мм				
60	1524	914	1219	744	137
70	1778	1067	1422	868	160
80	2032	1219	1626	992	183
90	2286	1372	1829	1116	206
100	2540	1524	2032	1240	229
110	2794	1676	2235	1363	251
120	3048	1829	2438	1487	274

Например, ако използвате 120-инчов екран, препоръчаното прожекционно разстояние е 1487 mm.

- Ако измереното прожекционно разстояние е 1000 mm, най-близкото съвпадение в колона "**Разстояние от екрана (мм)**" е 992 mm. Търсенето по този ред, показва че е необходим екран с размер 80" (инча) (около 2,0 m).



Всички измервания са приблизителни и може да се различават от действителните размери. Ако възнамерявате да монтирате проектора някъде за постоянно, BenQ препоръчва първо физически да проверите размера на екрана и прожекционното разстояние, като използвате проектора на място преди да го монтирате за постоянно, така че да се отчетат оптичните характеристики на конкретния проектор. Това ще ви помогне при определянето на точната монтажна позиция, така че да прилегне по най-добрия начин на избраното от Вас място за инсталация.

## MW826STH

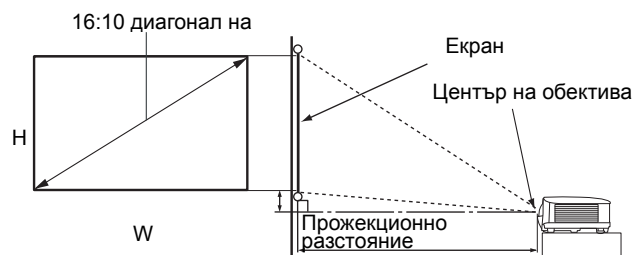

- Аспектното съотношение на екрана е 16:10 и прожектираната картина е в съотношение 16:10

Големина на екрана				Разстояние от екрана (мм)	Най-ниска/ Най-висока позиция на обектива (мм)
Диагонал		H (мм)	W (мм)		
Инч	мм				
70	1778	942	1508	739	47
80	2032	1077	1723	844	54
90	2286	1212	1939	950	61
100	2540	1346	2154	1055	67
110	2794	1481	2369	1161	74
120	3048	1615	2585	1267	81

Например, ако използвате 120-инчов екран, препоръчаното прожекционно разстояние е 1267 mm.

Ако измереното прожекционно разстояние е 1000 mm, най-близкото съвпадение в колона **"Разстояние от екрана (мм)"** е 950 mm. Търсенето по този ред, показва че е необходим екран с размер 90" (инча) (около 2,3 m).



Всички измервания са приблизителни и може да се различават от действителните размери. Ако възнамерявате да монтирате проектора някъде за постоянно, BenQ препоръчва първо физически да проверите размера на екрана и прожекционното разстояние, като използвате проектора на място преди да го монтирате за постоянно, така че да се отчетат оптичните характеристики на конкретния проектор. Това ще ви помогне при определянето на точната монтажна позиция, така че да прилегне по най-добрия начин на избраното от Вас място за инсталация.

## Монтаж на проектора

Ако възнамерявате да монтирате Вашия проектор, силно препоръчваме употребата на подходящ монтажен комплект на BenQ, който да осигури безопасна инсталация.

Ако използвате монтажен комплект за проектор, който не е от марката BenQ, съществува опасност за безопасността, тъй като проекторът може да падне при евентуално неправилно закрепване, дължащо се на използване на винтове с неправилен габарит или дължина.

## Преди монтажа на проектора

- Поръчайте монтажен комплект на BenQ от същото място, откъдето сте закупили вашия проектор на BenQ.
- BenQ препоръчва да закупите и отделен обезопасителен кабел за устройства за монтаж и да го прикрепите здраво към съответния слот на проектора и основата на монтажната

скоба. Това осигурява вторично ограничаване на проектора, ако монтажната скоба се разхлаби.

- Помолете вашия търговски представител да инсталира проектора вместо вас. Ако монтирате проектора сами, той може да падне и да Ви нарани.
- Вземете необходимите предпазни мерки, за да предотвратите падане на проектора например при земетресение.
- Гаранцията не покрива щети в следствие на монтаж на проектора с монтажен комплект на производител, различен от BenQ.
- Вземете под внимание температурата на околната среда, където проекторът се монтира на тавана/стената. Ако се използва печка, температурата в близост до тавана може да е по-висока от очакваното.
- Прочетете ръководството за потребителя на монтажния комплект относно радиуса на действие на въртящия елемент. Затягането с въртящ елемент, с радиус на действие по-висок от препоръчителния, може да доведе до повреда на проектора и последващо падане.
- Уверете се, че контактът на захранването е на достъпна височина, така че да можете лесно да изключите проектора.

## Диаграма за монтаж натаван/стена

Винт за монтаж на таван/стена: M4  
(Максимална  $D = 25$  мм; минимална  $D = 20$  мм)

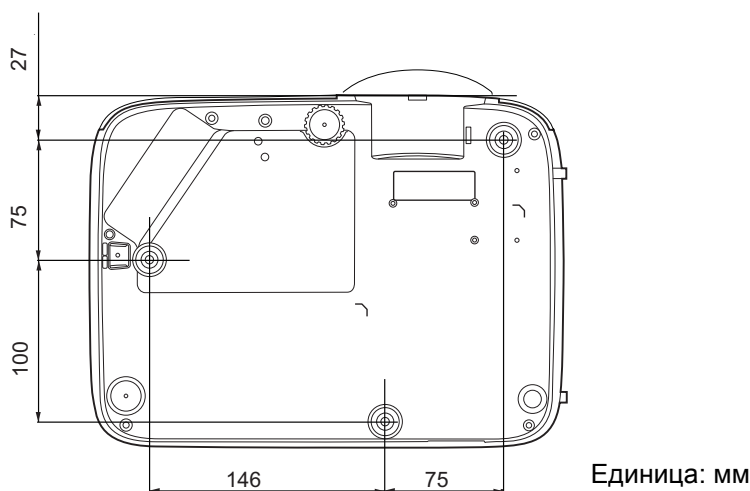

## Настройка на прожектираното изображение

### Настройка на ъгъла на прожектиране

Ако проекторът не е поставен на равна повърхност или екранът и проекторът не са перпендикулярни един спрямо друг, прожектираното изображение е трапецовидно. Можете да завинтите регулиращите крачета, за да настроите фино хоризонталния ъгъл.

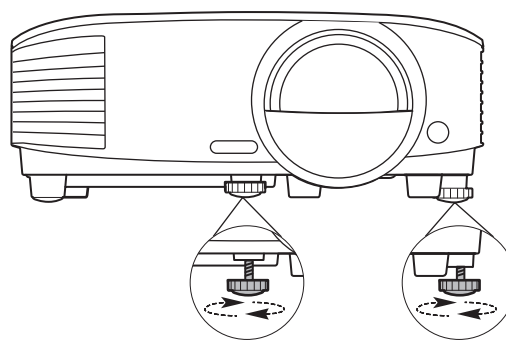

За да приберете крачетата, завинтете задните регулиращи крачета в обратна посока.



Не гледайте в обектива при включена лампа. Силната светлина на лампата може да причини увреждания на очите.

## Автоматична настройка на изображението

В някои случаи е възможно качеството на картината да се нуждае от оптимизиране. За да направите това, натиснете **AUTO (АВТОМ.)**. В рамките на 3 секунди вградената интелигентна функция за автоматична настройка ще пренастрои стойностите на честотата и тактуването, за да осигури най-добро качество за картината.

Информацията за текущия източник на сигнал се показва в ъгъла на екрана за 3 секунди.



Тази функция е налична само когато е избран PC сигнал (аналогов RGB).

## Фина настройка на яснотата на изображението

Изяснете изображението, като въртите пръстена за фокусиране.

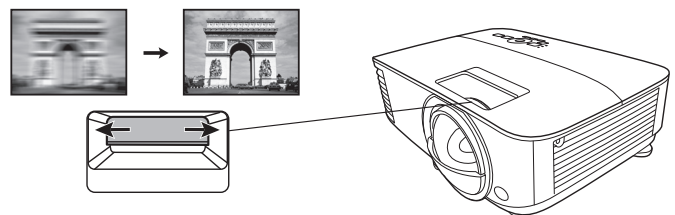

## Коригиране на трапецовидното изкривяване

Трапецовидното изкривяване се отнася за ситуацията, при която прожектираното изображение се изкривява трапецовидно поради ъглово проектиране.

За да промените това, ще трябва ръчно да го коригирате, като следвате тези стъпки.

1. Направете една от следните стъпки за показване на основната страница за коригиране.

- Натиснете  $\triangle$  /  $\nabla$  на проектора или на дистанционното управление.
- Натиснете **QUICK INSTALL (Бързо инст.)** на дистанционното управление. Натиснете  $\blacktriangledown$ , за да маркирате **Трапец** и натиснете **ОК (ДА)**.
- Отидете в **Разширени Меню - Дисплей > Трапец** и натиснете **ОК (ДА)**.



2. След **Трапец** се показва страницата за корекция. Натиснете  $\triangle$ , за да коригирате трапецовидното изкривяване в горната част на изображението. Натиснете  $\nabla$ , за да коригирате трапецовидното изкривяване в долната част на изображението.

# Свързване

При свързване на източник на сигнал към проектора, се уверете че:

1. Преди осъществяване на свързването сте изключили цялото оборудване.
2. Използвате подходящи сигнални кабели за всеки от източниците.
3. Уверете се, че кабелите са влезли добре.

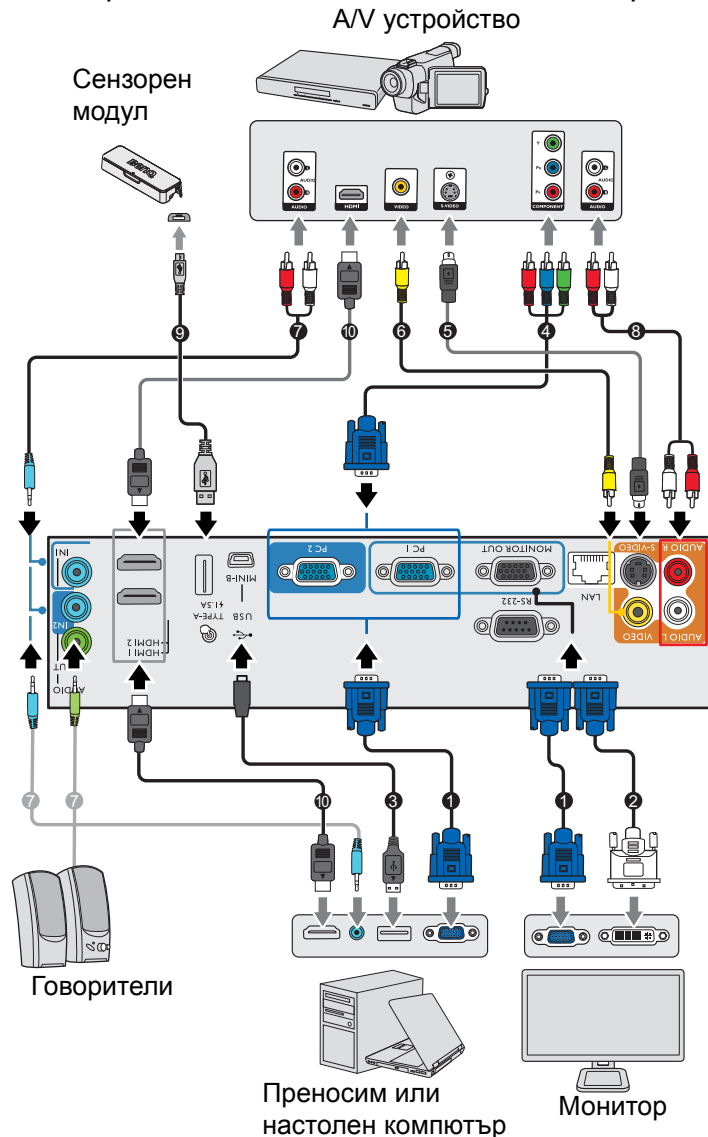

1	VGA кабел
2	Кабел VGA към DVI-A
3	USB кабел
4	Компонентно видео към VGA (D-Sub) Адаптерен кабел
5	S-Video кабел
6	Видео кабел
7	Аудио кабел
8	Аудио кабел Л/Д
9	USB кабел (тип А до мини В) свързване към сензорен модул
10	HDMI кабел



- Някои от кабелите на показаните по-горе начини на свързване не се доставят с проектора (виж [Съдържание на доставката на страница 7](#)). Могат да бъдат закупени от магазините за електроника.
- Илюстрациите на свързванията са само за справка. Съединителните жакове отзад на проектора са различни за всеки модел проектор.
- Много преносими компютри не включват външните си видео портове при свързване с проектор. Обикновено клавишните комбинации, като FN + клавиша за функция със символ монитор превключват външния дисплей в състояние включване/изключване. Натиснете едновременно FN и съответния функционален клавиш. Вижте документацията на преносимия компютър, за да видите клавишните комбинации.
- Ако избраното видео изображение не се покаже след включване на проектора и избор на съответния видео източник, проверете дали видео устройството е включено и работи правилно. Проверете още дали сигналните кабели са правилно свързани.

Необходимо е да свържете проектора към видео източник като използвате един от горните методи на свързване, въпреки че различните методи осигуряват различно ниво на качество на видео сигнала.

Терминал		Качество на картината
HDMI		Най-добро
Компонентно видео (през RGB вход)		По-добро
S-Video		Добро
Video		Нормално

### Свързване на звук

Проекторът има вградени моно високоговорител(и), които са създадени за осигуряване на основни звукови функции при презентирание на данни за бизнес-цели. Не са предназначени за стерео възпроизвеждане, както е при системите за домашно кино. Входните стерео сигнали (ако има такива), се миксират в общоприет моно сигнал през високоговорителя(ите) на проектора.



Вградените високоговорители ще се заглушат, когато се свърже жакът **АУДИО ИЗХОД**.



- Проекторът може да възпроизвежда само смесен моно звук, дори ако входния сигнал е стерео.
- Ако избраното видео изображение не се покаже след включване на проектора и избор на съответния видео източник, проверете дали видео устройството е включено и работи правилно. Проверете още дали сигналните кабели са правилно свързани.

# Работа

## Пускане на проектора

1. Включете щепсела в контакта. Включете превключвателя на захранващия контакт (където има такъв). Индикаторът за захранване на проектора светва в оранжево след включване на захранването.
2. Натиснете  на проектора или  на дистанционното управление, за стартиране на проектора. Светлинният индикатор за захранване премигва в зелено и остава да свети по време на работа на проектора.

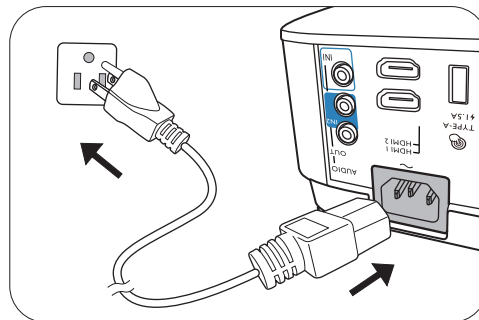

Процедурата по стартиране отнема около 30 секунди. На по-късен етап от стартирането, се проектира начална емблема.

(Ако е необходимо) Завъртете пръстена на фокуса, за да регулирате яснотата на изображението.

3. Ако проекторът се активира за пръв път, изберете език на екранните менюта като следвате инструкциите на екрана.
4. Ако ви бъде подсказано да въведете парола, натиснете клавишите стрелки, за да въведете 6-цифрена парола. Виж [Използване на функцията за парола на страница 21](#).
5. Включете цялото свързано оборудване.
6. Проекторът ще започне да търси входни сигнали. Наличният в момента сканиран входен сигнал се показва. Ако проекторът не разпознае валиден сигнал, се показва съобщението „No Signal“ („Няма сигнал“) до намиране на входен сигнал.

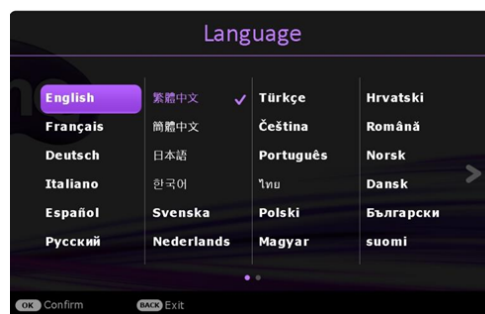

Можете също да натиснете **SOURCE (ИЗТОЧНИК)**, за да изберете желанния входен сигнал. Виж [Превключване на входния сигнал на страница 23](#).



- Моля, използвайте оригиналните аксесоари (например захранващ кабел), за да избегнете възможни опасности, като токов удар и пожар.
- Ако проекторът е нагорещен от предишно използване, той включва охлаждащия вентилатор за около 90 секунди, преди да се подаде захранване към лампата.



- Снимките на съветника за настройка по-долу са само за справка и може да се различават от действителната конструкция.
- Ако честотата/разделителната способност на входния сигнал надхвърли работния обхват на проектора, се изписва съобщението „Out of Range“ („Извън обхват“) на празен екран. Сменете на входен сигнал, който е съвместим с разделителната способност на проектора или понижете настройките за входен сигнал. Виж [Схема на синхронизация на страница 56](#).
- Ако не се открие сигнал в продължение на 3 минути, проекторът автоматично влиза в режим на икономия.

## Използване на менютата

Пректорът разполага с 2 вида екранни менюта (OSD), които позволяват различни регулировки и настройки.

- **Осн.** Екранно меню: осигурява основни функции на менюто. (Вж. [Осн. меню на страница 33](#))
- **Разширени** Екранно меню: осигурява пълни функции на менюто. (Вж. [Разширени меню на страница 35](#))

За да влезете в OSD менюто, натиснете **MENU (МЕНЮ)** на проектора или дистанционното управление.

- Използвайте клавишите със стрелки (▲/▼/◀/▶) на проектора или дистанционното управление за придвижване в елементите на менюто.
- Използвайте **ОК (ДА)** на проектора или дистанционното управление, за да потвърдите избрания елемент от менюто.

Първият път, когато използвате проектора (след приключване на първоначалната настройка), се появява основно екранно меню.



Снимките на екранните менюта по-долу в това ръководство са само за справка и може да се различават от действителния дизайн.

По-долу е даден преглед на екранно меню **Осн.**

	<b>1</b> Тип меню	<b>4</b> Натиснете <b>ОК (ДА)</b> , за да влезете в менюто.
	<b>2</b> Основно меню	<b>5</b> Състояние
	<b>3</b> Текущ входен сигнал	<b>6</b> Натиснете <b>MENU (МЕНЮ)</b> , за да се върнете на предишната страница или да излезете от менюто.

Ако възнамерявате да превключвате от екранно меню **Осн.** в екранно меню **Разширени**, следвайте инструкциите по-долу:

1. Отидете в **Осн. Меню > Тип меню**.
2. Натиснете **ОК (ДА)** и натискайте ▲/▼, за да изберете **Разширени**. При следващото включване на проектора можете да влезете в екранното меню **Разширени** с натискане на **MENU (МЕНЮ)**.



По-долу е даден преглед на екранно меню **Разширени**.

	<p>1 Основно меню и икона на основното меню</p>	<p>5 Натиснете <b>BACK (НАЗАД)</b>, за да се върнете на предишната страница.</p>
	<p>2 Подменю</p>	<p>6 Натиснете <b>MENU (МЕНЮ)</b>, за да се върнете на предишната страница или да излезете от менюто.</p>
<p>3 Текущ входен сигнал</p>	<p>3 Текущ входен сигнал</p>	<p>7 Състояние</p>
<p>4 Натиснете <b>ОК (ДА)</b>, за да влезете в менюто.</p>	<p>4 Натиснете <b>ОК (ДА)</b>, за да влезете в менюто.</p>	

По същия начин, когато искате да превключвате от екранно меню **Разширени** в екранно меню **Осн.**, следвайте инструкциите по-долу:

1. Отидете в **Разширени Меню - Система > Настройки на меню** и натиснете **ОК (ДА)**.
2. Изберете **Тип меню** и **ОК (ДА)**.
3. Натиснете **▲/▼**, за да изберете **Осн.**. При следващото включване на проектора можете да влезете в екранното меню **Осн.** с натискане на **MENU (МЕНЮ)**.

## Захващане на проектора

### Използване на захващаща блокировка на кабела

Проекторът трябва да бъде инсталиран на безопасно място, за да се предотврати кражба. Ако това е невъзможно, закупете защитно устройство за монтаж, за да обезопасите проектора. Отворът за монтажното устройство се намира на задната страна на проектора. Виж елемент 22 на [страница 8](#).

Обезопасителният монтажен кабел обикновено представлява комбинация от бутон(и) и блокировка. Вижте документацията на блокировката, за да разберете как да я използвате.

### Използване на функцията за парола

#### Задаване на парола

1. Отидете в **Разширени Меню - Настройки > Настройки за Защита**. Натиснете **ОК (ДА)**. Показва се страницата **Настройки за Защита**.
2. Маркирайте **Промяна на паролата** и натиснете **ОК (ДА)**.

3. Четирите клавиши със стрелки (▲, ►, ▼, ◀) съответстват на 4 последователни цифри (1, 2, 3, 4). В зависимост от паролата, която искате да въведете, натискайте клавишите-стрелки, за да въведете шестте знака на паролата.

4. Потвърдете новата парола като я въведете отново.  
След като зададете паролата, екранното меню (OSD) се връща в страницата **Настройки за Защита**.

5. За да активирате функцията **Заклучване при Включено Положение**, натиснете ▲/▼, за да маркирате **Заклучване при Включено Положение** и натиснете **ОК (ДА)**. Натиснете ◀/▶, за да изберете **Включено**. Въведете паролата отново.

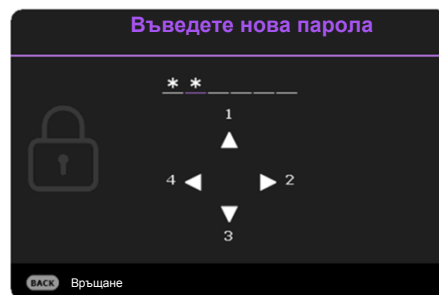

- Въвежданите цифри се показват като звездички на екрана. Запишете си избраната парола и я съхранявайте на сигурно място след задаването ѝ, за да бъде налична в случай, че я забравите.
- След като зададете парола и активирате заключване при включване, проекторът не може да бъде използван, освен при въвеждане на съответната парола при всяко стартиране.

## Ако забравите паролата

Ако въведете погрешна парола, се показва съобщение за грешка при въвеждане на паролата, последвано от съобщението **Въведи текущата парола**. Ако изобщо не си спомняте паролата, можете да използвате процедурата за възстановяване на парола. Виж [Процедура за напомняне на паролата на страница 22](#).

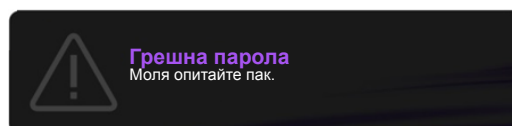

Ако въведете неправилна парола 5 поредни пъти, проекторът за кратко се изключва автоматично.

## Процедура за напомняне на паролата

1. Натиснете и задръжте **AUTO (АВТОМ.)** за 3 секунди. Проекторът показва на екрана кодиран номер.
2. Запишете номера и изключете проектора.
3. Потърсете помощ от местния сервизен център на BenQ за декодиране на номера. Може да се наложи да представите доказателство за покупката на проектора, за да потвърдите, че сте упълномощения собственик на проектора.

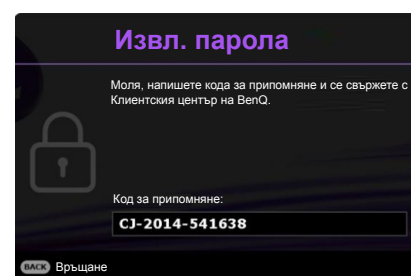

## Смяна на паролата

1. Отидете в **Разширени Меню - Настройки > Настройки за Защита > Промяна на паролата**.
2. Натиснете **ОК (ДА)**. Появява се съобщението **“Въведи текущата парола”**.
3. Въведете старата парола.
  - Ако паролата е правилна, се показва друго съобщение **“Въведете нова парола”**.
  - Ако паролата е неправилна, се показва съобщение за грешна парола и се изписва съобщение за повторен опит **“Въведи текущата парола”**. Можете да натиснете **ВАСК (НАЗАД)**, за да откажете смяната, или да опитате друга парола.

4. Въведете нова парола.
5. Потвърдете новата парола като я въведете отново.

## Деактивиране на функцията за парола

За деактивиране на защитата с парола, отидете в **Разширени Меню - Настройки > Настройки за Защита > Заклучване при Включено Положение** и натиснете **ОК (ДА)**. Натиснете **◀/▶**, за да изберете **Изкл.**. Появява се съобщението **“Въведи текущата парола”**. Въведете текущата парола.

- Ако паролата е правилна, OSD менюто се връща на страница **Настройки за Защита**. При следващото пускане на проектора не е необходимо да въвеждате паролата.
- Ако паролата е неправилна, се показва съобщение за грешна парола и се изписва съобщение за повторен опит **“Въведи текущата парола”**. Можете да натиснете **ВАСК (НАЗАД)**, за да откажете смяната, или да опитате друга парола.



Въпреки че функцията за парола е деактивирана, е необходимо да запазите старата парола, ако желаете да активирате отново функцията за парола чрез въвеждане на старата парола.

## Превключване на входния сигнал

Проекторът може да бъде едновременно включен към различни източници на сигнал. В даден момент, обаче, е възможно показване само на един екран. При стартиране проекторът извършва автоматично търсене на наличните сигнали.

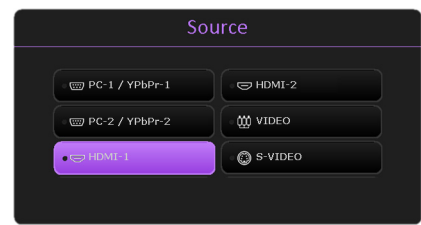

Уверете се, че меню **Разширени Меню - Настройки > Търс. на авт. изт. меню** е **Включено**, ако желаете проекторът да търси автоматично сигнали.

За да изберете източник:

1. Натиснете **SOURCE (ИЗТОЧНИК)**. Появява се лента за избор на източник.
2. Натискайте **▲/▼**, докато бъде избран желаният сигнал и натиснете **ОК (ДА)**.

След като веднъж бъде разпозната, избраната информация за източника се показва за няколко секунди в ъгъла на екрана. Ако към проектора са включени повече източници на сигнал, повторяйте стъпки 1-2 за търсене на останалите сигнали.



- Нивото на яркост на прожектираното изображение се променя при превключване между наличните входни сигнали.
- За най-добри резултати при показване е необходимо да изберете и използвате входен сигнал, който работи при основната разделителна способност на проектора. Останалите разделителни способности се мащабират от проектора, в зависимост от настройката „aspect ratio“ (пропорция) и е възможно изкривяване на някои изображения или загуба на яснота на картината. Виж [Пропорция на страница 33](#).

## Управление на проектора посредством Кабелна LAN мрежа

Кабелният LAN ви дава възможност да управлявате проектора от компютър с помощта на уеб браузър, когато компютърът и проекторът са свързани правилно към една и съща мрежа.

## Конфигуриране на кабелния LAN

### Ако сте в DHCP среда:

1. Вземете кабел RJ45 и свържете единия му край към входния жак RJ45 за локална мрежа на проектора, а другия към порта RJ45.



При свързване на кабел RJ45, избягвайте усукване и преплитане на кабела, тъй като това може да предизвика шум или прекъсване на сигнала.

2. Уверете се, че типът на менюто е **Разширени**. Вижте [Използване на менютата на страница 20](#) как да преминете към **Разширени** екранното меню.
3. Отидете на **Разширени - Мрежа**.
4. Маркирайте **Кабелна LAN Мрежа** и след това натиснете **ОК (ДА)**. Показва се страницата **Кабелна LAN Мрежа**.
5. Натиснете **▲/▼** за да маркирате **DHCP** и натиснете **◀/▶**, за да изберете **Включено**.
6. Натиснете **▲/▼**, за да маркирате **Приложи** и натиснете **ОК (ДА)**.
7. Върнете се назад в **Мрежа** страница.
8. Натиснете **▲/▼**, за да маркирате **Откриване на AMX Устройство** и натиснете **◀/▶**, за да изберете **Включено** или **Изкл.**. Когато **Откриване на AMX Устройство** е **Включено**, проекторът може да бъде открит от контролер AMX.
9. Изчакайте около 15 - 20 секунди, след което влезте повторно в страницата **Кабелна LAN Мрежа**.
10. Ще се покажат настройките **IP Адрес**, **Подмр. Маска**, **Станд. шлюз**, и **DNS Сървър**. Отбележете си показания в ред **IP Адрес** IP адрес.



Ако все още не се показва **IP Адрес**, се обърнете към системния си администратор.

### Ако не сте в DHCP среда:

1. Повторете стъпки 1-4 по-горе.
2. Натиснете **▲/▼** за да маркирате **DHCP** и натиснете **◀/▶**, за да изберете **Изкл.**
3. За информация по настройките **IP Адрес**, **Подмр. Маска**, **Станд. шлюз**, и **DNS Сървър** се обърнете към системния си администратор.
4. Натиснете **▲/▼**, за да изберете елемента, който искате да промените и натиснете **ОК (ДА)**.
5. Натиснете **◀/▶**, за да преместите курсора и натиснете **▲/▼**, за да въведете стойността.
6. За да запаметите настройките, натиснете **ОК (ДА)**. Ако не искате да запаметите настройката, натиснете **ВАСК (НАЗАД)**.
7. Натиснете **ВАСК (НАЗАД)** за връщане на страница **Кабелна LAN Мрежа**, натиснете **▲/▼** за маркиране **Откриване на AMX Устройство** и натиснете **◀/▶** за избор на **Включено** или **Изкл.**
8. Натиснете **ВАСК (НАЗАД)**, за да излезете от екранното меню.

## Управление на проектора посредством веб браузър

След като вече имате правилния IP адрес за проектора и последният е включен или в режим на готовност, можете да използвате всеки компютър, който е в същата локална мрежа, за да управлявате проектора.

1. Въведете адреса на проектора в адресната лента на веб браузъра си и щракнете върху Go.

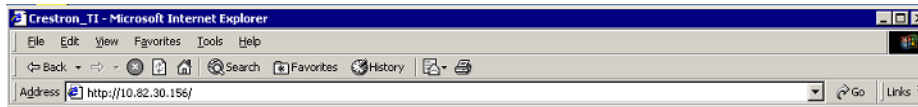

2. Отваря се страницата за дистанционна работа в мрежа. Тази страница ви позволява да работите с проектора така, че все едно използвате дистанционното управление или контролния панел на проектора.



<p>i</p>	<ul style="list-style-type: none"> <li>• Меню (<b>MENU (МЕНЮ)</b>)</li> <li>• <b>OK (ДА)</b></li> <li>• ▲ (▽)</li> <li>• ◀</li> <li>• Празно (<b>ECO BLANK (ИКОНОМИЧНО ИЗКЛЮЧВАНЕ НА ЕКРАНА)</b>)</li> <li>• Назад (<b>BACK (НАЗАД)</b>)</li> <li>• Въвеждане (<b>SOURCE (ИЗТОЧНИК)</b>)</li> <li>• ▼ (△)</li> <li>• ▶</li> </ul>	<p>Вж. <a href="#">Управление и функции на страница 9</a> за подробности.</p>
<p>ii</p>	<p>За да превключите входния източник, щракнете върху желаня си сигнал.</p> <p> Списъкът на източниците е различен в зависимост от наличните връзки на проектора. „Video“ означава видео сигнал.</p>	

Страницата с инструменти ви позволява да управлявате проектора, конфигурирате **Мрежа** настройките на локалната мрежа и защитите достъпа до дистанционна мрежова работа на този проектор.



- i. Можете да давате име на проектора, проследявате неговото местонахождение и лицето, което отговаря за него.
- ii. Можете да регулирате **Мрежа** настройките.
- iii. След като се зададе парола, достъпът на този проектор до дистанционна работа в мрежа се защитава от паролата.
- iv. След като се зададе парола, достъпът до страницата с инструменти се защитава от паролата.



След като направите настройките, натиснете бутона Send (Изпращане) и данните ще се запамят в проектора.

- v. Натиснете **Exit** , за да се върнете в страницата за дистанционна работа в мрежа.

Моля, обърнете внимание на ограничаването на дължината за въвеждане (включително интервал и други клавиши за препинателни знаци) в списъка по-долу:

Елемент от категория	Дължина за въвеждане	Макс. брой символи
Управление Crestron	IP адрес	15
	Идентификация на IP адрес	4
	Порт	5
Проектор	Име проектор	22
	Местоположение	22
	Назначен	22
Мрежова конфигурация	DHCP (активиран)	(Няма)
	IP адрес	15
	Подмрежова маска	15
	Станд. шлюз	15
	DNS сървър	15
Потребителска парола	Включен	(Няма)
	Нова парола	15
	Потвърди	15
Парола на администратор	Включен	(Няма)
	Нова парола	15
	Потвърди	15

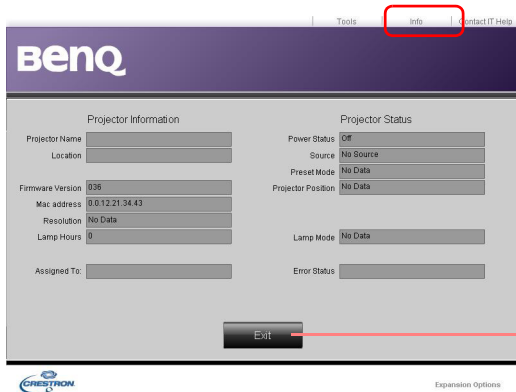

Информационната страница показва информацията и състоянието на проектора.





Натиснете **Exit** (Изход), за да се върнете в страницата за дистанционна работа в мрежа.

За повече информация, посетете <http://www.crestron.com> и [www.crestron.com/getroomview](http://www.crestron.com/getroomview).

## Изключване на проектора

1. Натиснете  на проектора или  на дистанционното управление и на дисплея ще се покаже подканващо съобщение за потвърждение. Съобщението изчезва, ако не отговорите в рамките на няколко секунди.

2. Натиснете  или  втори път. Индикаторът за захранване примигва в оранжево, а лампата на проектора се изключва. Вентилаторите продължават да работят около 90 секунди, за да охладят проектора.

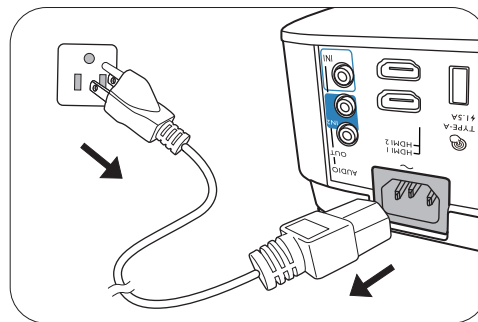

3. След като процесът на захранването приключи, индикаторът за захранването свети постоянно в оранжево и вентилаторите спират. Извадете захранващия кабел от контакта.



- Проекторът не изпълнява команди по време на процес на охлаждане с цел защита на лампата.
- За да съкратите времето за охлаждане, можете да използвате функцията за бързо охлаждане. Виж [Бързо охлаждане на страница 42](#).
- Избягвайте да включвате проектора веднага след като го изключите, тъй като прекомерната топлина може да скъси експлоатационния срок на лампата.
- Резултатите за експлоатационния срок на лампата може да варират в зависимост от условията на околната среда и употребата.

## Директно изключване на захранването

Кабелът за променливотоковото захранване може да се издърпа от контакта веднага след като се изключи проекторът. За да предпазвате лампата, изчакайте около 10 минути, преди да пускате отново проектора. Ако опитвате да пуснете повторно проектора, вентилаторите може да работят в течение на няколко минути, за да охладят.

В такива случаи натиснете  или  отново, за да стартирате проектора след спиране на вентилаторите и индикаторът за захранване светва оранжево.

# Работа на менюто

Обърнете внимание, че екранните менюта (OSD) са различни, в зависимост от избрания тип на сигнала и модела проектор, който използвате.

Елементите на менюто са налични, когато прожекционният апарат разпознае поне един валиден сигнал. Ако към проектора не бъде свързано оборудване или не се разпознава входен сигнал, се показват само някои елементи на менюто.

## Система на менюто

### Осн. меню

Основно меню	Опции
Яркост	0~50~100
Пропорция	Автом./Реален/4:3/16:9/16:10
Картинен режим	Ярки/Презентация/Инфографика/Видео/sRGB/(3D)/Потребител 1/Потребител 2
Сила звук	0~5~10
Светлинен режим	Нормална/ЕКО/SmartEco/LampSave
Инф.	Основна разделителна способност
	Открита разделителна способност
	Източник
	Картинен режим
	Светлинен режим
	3D Формат
	Цветова Система
	Време за раб. на св.
	Версия на Фърмуера
	Код на услугата
Тип меню	Осн./Разширени



## Разширени меню







Основно меню	Подменю	Опции	
	Картинен режим	Ярки/Презентация/Инфографика/Видео/sRGB/(3D)/Потребител 1/Потребител 2	
	Справочен Режим	Ярки/Презентация/Инфографика/Видео/sRGB/(3D)	
	Яркост	0~50~100	
	Контраст	-50~0~50	
	Цвят	-50~0~50	
	Отсянка	-50~0~50	
	Острота	0~15~31	
	Brilliant Color	Включено/Изкл.	
Картина	Температура на цвета	Студена/Нормална/Топла	
		Ч-показател (0~50~100)	
	Фино настройване на цветова температура	З-показател (0~50~100)	
		С-показател (0~50~100)	
		Ч-изместване (-50~0~50)	
		З-изместване (-50~0~50)	
		С-изместване (-50~0~50)	
	Разширени цветови настройки	Управление на цв.	R (Първичен цвят/Нюанс/Наситеност/Усилване)
			G (Първичен цвят/Нюанс/Наситеност/Усилване)
			B (Първичен цвят/Нюанс/Наситеност/Усилване)
			C (Първичен цвят/Нюанс/Наситеност/Усилване)
			M (Първичен цвят/Нюанс/Наситеност/Усилване)
			Y (Първичен цвят/Нюанс/Наситеност/Усилване)
Изкл./Светложълт/Розов/Светлозелен/Синьо/Черна дъска			
Цвят на стената	Изкл./Светложълт/Розов/Светлозелен/Синьо/Черна дъска		
Нулиране на Картината	Върни настройки/Отказ		

Основно меню	Подменю	Опции	
	Пропорция	Автом./Реален/4:3/16:9/16:10	
	Трапец	-30~0~30	
	Тестов шаблон	Включено/Изкл.	
	Фина настр. на PC & комп. YPbPr	Фаза X. Размер	
	Позиция	H?-5~0~5 V?-5~0~5	
Дисплей	3D	3D Режим	Автом./Горе-долу/Кадр. посл./Кадрово пакет./Един до Друг/Изкл.
		Инв. 3D синхр.	Изключване/Инвертиране
		Приложи 3D настр.	3D настройки 1/3D настройки 2/3D настройки 3/Изкл.
		Запиши 3D настр.	3D настройки 1/3D настройки 2/3D настройки 3
	HDMI формат	HDMI-1	Автом./RGB ограничение/RGB пълно/YUV огр./YUV Пълно
		HDMI-2	
	Преоразм. изобр.	Цифрово мащабиране	1.0X~1.8X/2.0X
		Цифр. см. и отм.	0.75X~1.0X
	Шаблон за обучение	Черна дъска	Изкл./Букви/Работен лист/ Таблица с координати
		Бяла дъска	
	Нулиране на Дисплея	Върни настройки/Отказ	
Мрежа	Кабелна LAN Мрежа	Статус	
		DHCP	Включено/Изкл.
		IP Адрес	
		Подмр. Маска	
		Станд. шлюз	
		DNS Сървър	
		Приложи	
	Откриване на AMX Устройство	Включено/Изкл.	
		MAC адрес (кабелен)	

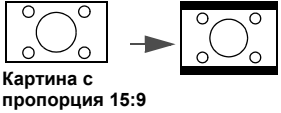
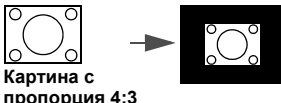
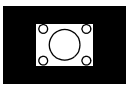
Основно меню	Подменю	Опции		
Настройки	Инсталиране на проектора	Предна, маса/Задна, маса/Заден таван/Преден таван		
	Дистанционен приемател	Предна/Горе/Предна+горе		
	Търс. на авт. изт.	Включено/Изкл.		
	Авт. синхр.	Включено/Изкл.		
	Настр. на светл.	Светлинен режим	Нормална/ЕКО/SmartEco/LampSave	
		Нулир. св. таймер	Върни настройки/Отказ	
		Време за раб. на св.		
	Настройки при работа	Бързо охлаждане	Включено/Изкл.	
		Празен таймер	Изключване/5 мин/10 мин/15 мин/20 мин/25 мин/30 мин	
		Напомнящо Съобщение	Включено/Изкл.	
		Режим голяма височина	Включено/Изкл.	
		Настройки за вкл./изкл.	Директно Включване	
			Сигнал вкл.	
			Автом. изключване	
	Таймер за изключване			
	Незабавно нулиране	Включено/Изкл.		
	Настройки за Защита	Заклучване клавиши на панела	Включено/Изкл.	
		Смени парола		
		Заклучване при Включено Положение	Включено/Изкл.	
	Скорост в бодове		9600/14400/19200/38400/57600/115200	
	HDMI еквилайзер	HDMI-1	Автом./По-ниско/Нисък/Средно/Високо/	
HDMI-2		По-високо		
Бутон вкл./изкл. USB		Включено/Изкл.		
Нулиране на Настройки		Върни настройки/Отказ		

Основно меню	Подменю	Опции	
	Език	English/Français/Deutsch/Italiano/Español/ Русский/繁體中文/简体中文/日本語/한국어/ Svenska / Nederlands/Türkçe/Čeština/ Português/ไทย/Polски/Magyar/Hrvatski/ Română/Norsk/Dansk/Български/ Suomi/Bhs Ind/Ελληνικά/العربية/हिंदी/ فارسی / Tiếng Việt	
Система	Настройки при режим "В готовност"	Режим на готовност	ЕКО/Мрежа/Нормална
		Авт. забр. р. на мрежа в готовн.	Изкл./20 мин/1 ч/3 ч/6 ч
		Транзитно аудио	Изкл./Аудио в 1/Аудио в 2/Звук л/д/ HDMI-1/HDMI-2
	Настройки на Фона	Фон	ВенQ/Черен/Синьо/Пурпурно
		Стартов Екран	ВенQ/Черен/Синьо
	Настройки на меню	Тип меню	Осн./Разширени
		Време показване меню	5 сек./10 сек./20 сек./30 сек./Винаги
	Аудио Настройки	Без звук	Включено/Изкл.
		Сила звук	0~5~10
		Тон на звънене при вкл./изкл.	Включено/Изкл.
	Затворен надпис	Активирай затворен надпис	Включено/Изкл.
		Версия на надпис	СС1/СС2/СС3/СС4
		Фабрични настройки по подразбиране	Върни настройки/Отказ
	Нулиране на Системата	Върни настройки/Отказ	
Инф.	Основна разделителна способност		
	Открита разделителна способност		
	Източник		
	Картинен режим		
	Светлинен режим		
	3D Формат		
	Цветова Система		
	Време за раб. на св.		
	Версия на Фърмуера		
	Код на услугата		

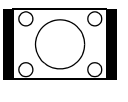
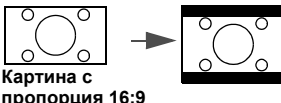
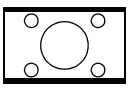
## Осн. меню

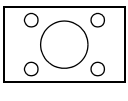

<p><b>Яркост</b></p>	<p>Колкото по-голяма е стойността, толкова по-ярко е изображението. Настройте този контрол така, че черните части на изображението да се показват като черни, но да са различими и подробностите в тъмните области.</p>
<p><b>Пропорция</b></p>	<p>Налични са няколко опции за установяване на пропорцията на изображенията, в зависимост от източника на входния сигнал.</p> <ul style="list-style-type: none"> <li>• <b>Автом.:</b> Мащабира пропорционално изображението, за да съответства на основната разделителна способност на проектора по ширината на вертикала.</li> <li>• <b>Реален:</b> Проектира изображение с оригиналната му разделителна способност и преоразмерява, за да се вмести в зоната на показване. За входни сигнали с по-ниска резолюция, проектираното изображение ще се покаже в оригиналния си размер.</li> <li>• <b>4:3:</b> Мащабира изображението така, че да бъде показано в централната част на екрана при пропорция 4:3.</li> <li>• <b>16:9:</b> Мащабира изображението така, че да бъде показано в централната част на екрана при пропорция 16:9.</li> <li>• <b>16:10:</b> Мащабира изображението така, че да бъде показано в централната част на екрана при пропорция 16:10.</li> </ul> <div style="display: flex; justify-content: space-around; align-items: flex-start;"> <div style="text-align: center;"> <p>(MX825STH)</p>  <p>Картина с пропорция 15:9</p> </div> <div style="text-align: center;"> <p>(MW826STH)</p>  </div> </div> <div style="display: flex; justify-content: space-around; align-items: flex-start; margin-top: 10px;"> <div style="text-align: center;"> <p>Картина с пропорция 4:3</p>  </div> <div style="text-align: center;">  </div> </div> <div style="display: flex; justify-content: space-around; align-items: flex-start; margin-top: 10px;"> <div style="text-align: center;"> <p>Картина с пропорция 16:9</p>  </div> <div style="text-align: center;">  </div> </div> <div style="display: flex; justify-content: space-around; align-items: flex-start; margin-top: 10px;"> <div style="text-align: center;"> <p>Картина с пропорция 4:3</p>  </div> <div style="text-align: center;">  </div> </div> <div style="display: flex; justify-content: space-around; align-items: flex-start; margin-top: 10px;"> <div style="text-align: center;"> <p>Картина с пропорция 16:9</p>  </div> <div style="text-align: center;">  </div> </div> <div style="display: flex; justify-content: space-around; align-items: flex-start; margin-top: 10px;"> <div style="text-align: center;"> <p>Картина с пропорция 16:10</p>  </div> <div style="text-align: center;">  </div> </div>

<p><b>Картинен режим</b></p>	<p>Пректорът има предварителни настройки за няколко режима, между които можете да избирате, за да удовлетворите нуждите на работната среда и типа на входното изображение.</p> <ul style="list-style-type: none"> <li>• <b>Ярки:</b> Максимизира яркостта на прожектираното изображение. Режимът е подходящ за среди, при които се изисква допълнителна яркост, като използване на проектора в добре осветено помещение.</li> <li>• <b>Презентация:</b> е предназначен за презентации. В този режим се акцентира върху яркостта, за да съвпадне с цветовете на компютъра или преносимия компютър.</li> <li>• <b>Инфографика:</b> Идеален е за презентации с текст и графики, поради високата яркост на цветовете и по-добрата цвятова градация за по-ясна видимост на детайлите.</li> <li>• <b>Видео:</b> Подходящ е за възпроизвеждане на видеоклипове в среда, където има околна светлина. Динамичните цвятови детайли се запазват от технологията за подобряване на BenQ.</li> <li>• <b>sRGB:</b> Максимизира чистотата на цветовете в RGB, за да осигури близки до действителните изображения, независимо от настройката за яркост. Най-подходящ за преглеждане на снимки, заснети със съвместим с sRGB и подходящо калибриран фотоапарат и за преглед на компютърни графики и схеми от приложения като AutoCAD.</li> <li>• <b>3D:</b> Подходящ за възпроизвеждане на 3-измерни изображения и 3-измерни видео клипове.</li> <li>• <b>Потребител 1/Потребител 2:</b> Запомня настройките, персонализирани въз основа на текущите картинни режими. Виж <a href="#">Справочен Режим на страница 35</a>.</li> </ul>
<p><b>Сила звук</b></p>	<p>Настройка на силата на звука.</p>
<p><b>Светлинен режим</b></p>	<p>Виж <a href="#">Настройване на Светлинен режим на страница 47</a>.</p>
<p><b>Инф.</b></p>	<ul style="list-style-type: none"> <li>• <b>Основна разделителна способност:</b> Показва основната разделителна способност на проектора.</li> <li>• <b>Открита разделителна способност:</b> Показва основната разделителна способност на входния сигнал.</li> <li>• <b>Източник:</b> Показва текущия източник на сигнал.</li> <li>• <b>Картинен режим:</b> Показва избрания режим в менюто <b>Картина</b>.</li> <li>• <b>Светлинен режим:</b> Показва избрания режим в менюто <b>Настр. на светл.</b></li> <li>• <b>3D Формат:</b> Показва текущия 3-измерен режим.</li> <li>• <b>Цвятова Система:</b> Показва формата на входната система.</li> <li>• <b>Време за раб. на св.:</b> Показва броя часове, в които лампата е била използвана.</li> <li>• <b>Версия на Фърмуера:</b> Показва версията на фърмуера на вашия проектор.</li> <li>• <b>Код на услугата:</b> Показва идентификационния номер на проектора.</li> </ul>
<p><b>Тип меню</b></p>	<p>Превключва в екранно меню <b>Разширени</b>. Виж <a href="#">Използване на менютата на страница 20</a>.</p>

# Разширени меню

## Картина

<b>Картинен режим</b>	<p>Пректорът има предварителни настройки за няколко режима, между които можете да избирате, за да удовлетворите нуждите на работната среда и типа на входното изображение.</p> <ul style="list-style-type: none"><li>• <b>Ярки:</b> Максимизира яркостта на прожектираното изображение. Режимът е подходящ за среди, при които се изисква допълнителна яркост, като използване на проектора в добре осветено помещение.</li><li>• <b>Презентация:</b> е предназначен за презентации. В този режим се акцентира върху яркостта, за да съвпадне с цветовете на компютъра или преносимия компютър.</li><li>• <b>Инфографика:</b> Идеален е за презентации с текст и графики, поради високата яркост на цветовете и по-добрата цветова градация за по-ясна видимост на детайлите.</li><li>• <b>Видео:</b> Подходящ е за възпроизвеждане на видеоклипове в среда, където има околна светлина. Динамичните цветове детайли се запазват от технологията за подобряване на BenQ.</li><li>• <b>sRGB:</b> Максимизира чистотата на цветовете в RGB, за да осигури близки до действителните изображения, независимо от настройката за яркост. Най-подходящ за преглеждане на снимки, заснети със съвместим с sRGB и подходящо калибриран фотоапарат и за преглед на компютърни графики и схеми от приложения като AutoCAD.</li><li>• <b>3D:</b> Подходящ за възпроизвеждане на 3-измерни изображения и 3-измерни видео клипове.</li><li>• <b>Потребител 1/Потребител 2:</b> Запомня настройките, персонализирани въз основа на текущите картинни режими. Виж <a href="#">Справочен Режим на страница 35</a>.</li></ul>
<b>Справочен Режим</b>	<p>Има 2 режима, които могат да бъдат дефинирани от потребителя, ако наличните картинни режими не са подходящи за вашите нужди. Можете да използвате единия от режимите за картина (освен <b>Потребител 1/Потребител 2</b>) като начална точка и да персонализирате настройките.</p> <ol style="list-style-type: none"><li>1. Отидете на <b>Картина &gt; Картинен режим</b>.</li><li>2. Натиснете ◀/▶, за да изберете <b>Потребител 1</b> или <b>Потребител 2</b>.</li><li>3. Натиснете ▼, за да маркирате <b>Справочен Режим</b>, и натиснете ◀/▶, за да изберете картинен режим, който е най-близък до желанието от вас.</li><li>4. Натиснете ▼, за да изберете елемента на менюто, който искате да промените и настройте стойността. Настройките определят избрания потребителски режим.</li></ol>
<b>Яркост</b>	<p>Колкото по-голяма е стойността, толкова по-ярко е изображението. Настройте този контрол така, че черните части на изображението да се показват като черни, но да са различими и подробностите в тъмните области.</p>

<b>Контраст</b>	Колкото по-голяма е стойността, толкова по-голям е контрастът. Използвайте, за да зададете пиковите нива на бялото, след като преди това сте настроили яркостта така, че да удовлетворява входния сигнал и средата на гледане.
<b>Цвят</b>	По-ниската настройка води до по-малко насищане на цветовете. Ако настройката има твърде голяма стойност, цветовете на изображението ще бъдат много ярки, което ще направи изображението нереалистично.  Поддържа се само цветово пространство YUV.
<b>Отсянка</b>	Колкото по-голяма е стойността, толкова по-зеленикава става картината. Колкото по-малка е стойността, толкова по-червеникава става картината.  Поддържа се само цветово пространство YUV.
<b>Острота</b>	Колкото по-висока е стойността, толкова по-рязко откроява се картината.
<b>Brilliant Color</b>	Тази функция прилага нов алгоритъм за обработка на цветовете и подобрява системните нива, за да позволи по-висока яркост при по-реални и живи цветове на картината. Разрешава увеличение на яркостта повече от 50% при изображения със средни нюанси, които са чести в природата, така че проекторът да пресъздава изображенията с реалистични и естествени цветове. Ако предпочитате изображения с такова качество, изберете <b>Включено</b> . При избор на <b>Искл.</b> функцията <b>Температура на цвета</b> не е налична.



### Температура на цвета

Налични са няколко предварителни настройки за температура на цвета. Наличните настройки могат да варират в зависимост от избрания тип сигнал.

- **Нормална:** Поддържа нормално оцветяване за бяло.
- **Студена:** Придава на изображенията синьо-бял цвят.
- **Топла:** Придава на изображенията червеникаво-бял оттенък.

### Фино настройване на цветова температура

Можете също така да зададете предпочитана температура на цвета чрез настройка на следните опции.

- **Ч-показател/З-показател/С-показател:** Настройва нивата на контраст на червения, зеления и синия цветовете.
- **Ч-изместване/З-изместване/С-изместване:** Регулира нивата на яркост на Червения, Зеления и Синия цвят.

### Управление на цв.

Функцията осигурява шест набора (RGBCMY) цветовете, които могат да бъдат настройвани. Когато изберете всеки от цветовете, можете независимо да настроите неговия обхват и насищане според предпочитанията си.

- **Първичен цвят:** Изберете цвят между **R** (червено), **G** (зелено), **B** (синьо), **C** (циан), **M** (магента), или **Y** (жълто).
- **Нюанс:** Увеличаването на обхвата ще включва цветовете, състоящи се от повече пропорции на двата съседни цвята. Вижте илюстрацията за начина, по който се отнасят цветовете един към друг. Например, ако изберете червен и зададете неговия обхват на 0, в прожектираната картина ще бъдат показвани само чисто червени цветовете. Увеличаването на обхвата ще включва и червените нюанси в близост до жълтото и магентата.
- **Наситеност:** Настройте стойностите според вашите предпочитания. Всяка настройка веднага се отразява на изображението. Например, ако изберете Червен и зададете неговия обхват на 0, ще бъде засегнато насищането само на чисто червения цвят.







**Наситеност** е количеството от този цвят във видео картината. По-ниските стойности на настройката създават по-малко наситени цветовете; а настройката „0“ премахва изцяло цвета от изображението. Ако наситеността е твърде висока, цветът ще бъде твърде ярък и нереалистичен.

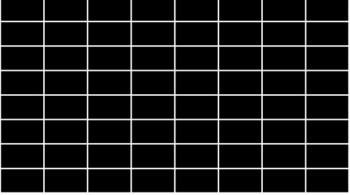

- **Усилване:** Настройте стойностите според вашите предпочитания. Ще се повлияе нивото на контраста на първоначално избрания цвят. Всяка настройка веднага се отразява на изображението.

<p><b>Разширени цветови настройки</b></p>	<p><b>Цвят на стената</b></p> <p>Коригира цвета на прожектираната картина, ако прожекционната повърхност, като боядисана стена, която може да не е бяла, функцията за цвят на стената може да спомогне за коригиране на цвета на прожектираната картина и да предотврати възможна разлика между цветовете на оригиналното и прожектираното изображения. Има няколко предварително калибрирани цвята, между които можете да изберате: <b>Светложълт, Розов, Светлозелен, Синьо, и Черна дъска.</b></p>
<p><b>Нулиране на Картината</b></p>	<p>Връща всички настройки, които сте направили за менюто <b>Картина</b> към фабрично настроените стойности.</p>

## Дисплей

<p><b>Пропорция</b></p>	<p>Налични са няколко опции за установяване на пропорцията на изображенията, в зависимост от източника на входния сигнал.</p> <ul style="list-style-type: none"> <li>• <b>Автом.:</b> Мащабира пропорционално изображението, за да съответства на основната разделителна способност на проектора по ширината на вертикала.</li> <li>• <b>Реален:</b> Прожектира изображение с оригиналната му разделителна способност и преоразмерява, за да се вмести в зоната на показване. За входни сигнали с по-ниска резолюция, проектираното изображение ще се покаже в оригиналния си размер.</li> <li>• <b>4:3:</b> Мащабира изображението така, че да бъде показано в централната част на екрана при пропорция 4:3.</li> <li>• <b>16:9:</b> Мащабира изображението така, че да бъде показано в централната част на екрана при пропорция 16:9.</li> <li>• <b>16:10:</b> Мащабира изображението така, че да бъде показано в централната част на екрана при пропорция 16:10.</li> </ul> <div style="display: flex; justify-content: space-around; align-items: flex-start;"> <div style="text-align: center;"> <p>Картина с пропорция 15:9</p> </div> <div style="text-align: center;"> <p>Картина с пропорция 4:3</p> </div> <div style="text-align: center;"> <p>Картина с пропорция 16:9</p> </div> <div style="text-align: center;"> <p>Картина с пропорция 16:10</p> </div> </div>
<p><b>Трапец</b></p>	<p>Коригира трапецовидното изкривяване на изображението. Виж <a href="#">Коригиране на трапецовидното изкривяване на страница 16.</a></p>
<p><b>Тестов шаблон</b></p>	<p>Регулира размера на изображението и фокуса и проверява дали прожектираното изображение няма да бъде изкривено.</p> 

<p><b>Фина настр. на PC &amp; комп. YPbPr</b></p>	<ul style="list-style-type: none"> <li>• <b>Фаза:</b> Настройва фазата на часовника за намаляване изкривяването на изображението. Тази функция е налична само когато е избран PC сигнал (аналогов RGB) или YPbPr.</li> <li>• <b>Х. Размер:</b> Настройва ширината на изображението по хоризонтала. Тази функция е налична само когато е избран PC сигнал (аналогов RGB).</li> </ul> 
<p><b>Позиция</b></p>	<p>Показва страница за настройка на разположението. За да придвижите прожектираното изображение, използвайте клавишите-стрелки за посока. Тази функция е налична само когато е избран PC сигнал (аналогов RGB).</p>
<p><b>3D</b></p>	<p>Този проектор се отличава с триизмерна функция, която ви дава възможност да се радвате на триизмерни филми, видео клипове и спортни събития по по-реалистичен начин чрез представяне на изображенията в дълбочина. Необходимо е да носите чифт триизмерни очила, за да гледате триизмерните изображения.</p> <ul style="list-style-type: none"> <li>• <b>3D Режим:</b> Настройката по подразбиране е <b>Изкл.</b>. Ако желаете проекторът да избере автоматично съответния 3D формат, когато откривате 3D съдържание, изберете <b>Автом.</b>. Ако проекторът не може да разпознае 3D формата, натиснете <b>▲/▼</b>, за да изберете 3D режим между <b>Горе-долу</b>, <b>Кадр. посл.</b>, <b>Кадрово пакет.</b> и <b>Един до Друг</b>.</li> </ul>  <p>Ако е активирана 3D функцията:</p> <ul style="list-style-type: none"> <li>• Нивото на яркост на прожектираното изображение ще се намали.</li> <li>• Не могат да се регулират следните настройки: <b>Картинен режим</b>, <b>Справочен Режим</b>.</li> <li>• <b>Трапец</b> може да се регулира само в ограничени градуси.</li> <li>• <b>Инв. 3D синхр.:</b> Когато откриете инверсията в дълбочината на изображенията, включете тази функция, за да отстраните проблема.</li> <li>• <b>Приложи 3D настр.:</b> След като се запаметят 3D настройките, можете да решите дали искате да ги приложите, като изберете набор от 3D настройки, които сте запаметили. Веднага след прилагането им проекторът автоматично ще възпроизвежда входящото 3-измерно съдържание, ако то отговаря на запаметените 3D настройки.</li> </ul>  <p>На разположение са само набор(и) от 3D настройки със запаметени данни.</p> <ul style="list-style-type: none"> <li>• <b>Запиши 3D настр.:</b> След като сте показали успешно 3-измерното съдържание след извършване на необходимите корекции, можете да активирате тази функция и да изберете набор от 3D настройки за запомняне на настоящите 3D настройки.</li> </ul>

<p><b>HDMI формат</b></p>	<p>Избира подходящ формат на цвета за оптимизиране на качеството на дисплея.</p> <ul style="list-style-type: none"> <li>• <b>Автом.:</b> Автоматично избира подходяща цветова гама и степен на сивото за входящия HDMI сигнал.</li> <li>• <b>RGB ограничение:</b> Използва Ограничения обхват RGB 16-235.</li> <li>• <b>RGB пълно:</b> Използва Пълния обхват RGB 0-255.</li> <li>• <b>YUV огр.:</b> Използва Ограничения обхват YUV 16-235.</li> <li>• <b>YUV Пълно:</b> Използва Пълния обхват YUV 0-255.</li> </ul>
<p><b>Преоразм. изобр.</b></p>	<p><b>Цифрово мащабиране</b></p> <p>Увеличава или намалява размера на прожектираното изображение.</p> <ol style="list-style-type: none"> <li>1. След като се появи лентата за мащабиране, натиснете <b>▲</b> продължително, за да увеличите картината до желанния размер.</li> <li>2. За да се придвижвате в картината, натиснете <b>ОК (ДА)</b>, за да превключите в режим на панорамиране и натискайте клавишите за посока (<b>▲</b>, <b>▼</b>, <b>◀</b>, <b>▶</b>) на проектора или дистанционното управление за придвижване в самата картина.</li> <li>3. За да намалите размера на картината, натиснете <b>ОК (ДА)</b> за връщане обратно към функцията за мащабиране и натиснете <b>АУТО (АВТОМ.)</b>, за да възстановите първоначалния размер на картината. Можете още да натискате продължително до възстановяване на оригиналния размер на картината.</li> </ol> <p></p> <p>Можете да търсите в картината само след като тя бъде увеличена. Можете да увеличите още, докато намерите съответните детайли.</p>
	<p><b>Цифр. см. и отм.</b></p> <p>Смалява и/или премества прожектираното изображение.</p> <ol style="list-style-type: none"> <li>1. След като се появи лентата за настройка, натиснете <b>◀/▶</b> продължително, за да смалите картината до желанния размер.</li> <li>2. Натиснете <b>ОК (ДА)</b>, за да активирате функцията дигитално преместване.</li> <li>3. След като функцията за дигитално преместване е активирана, натиснете стрелките за посока (<b>▲</b>, <b>▼</b>, <b>◀</b>, <b>▶</b>), за да отместите изображението.</li> <li>4. Натиснете <b>АУТО (АВТОМ.)</b> за възстановяване на картината до оригиналния ѝ размер.</li> </ol> <p></p> <p>Картината може да се измести само след като е смалена.</p>

<b>Шаблон за обучение</b>	<p>Проекторът осигурява няколко предварително зададени модела за различни цели по обучение.</p> <ol style="list-style-type: none"> <li>1. Натиснете ▲/▼, за да изберете <b>Черна дъска</b> или <b>Бяла дъска</b>.</li> <li>2. Натиснете ◀/▶, за да изберете шаблона, който ви е необходим между <b>Букви</b>, <b>Работен лист</b> и <b>Таблица с координати</b>.</li> <li>3. Натиснете <b>ОК (ДА)</b>, за да се покаже шаблонът.</li> </ol>
<b>Нулиране на Дисплея</b>	Връща всички настройки, които сте направили за менюто <b>Дисплей</b> към фабрично настроените стойности.

## Мрежа

<b>Кабелна LAN Мрежа</b>	Вж. <a href="#">Управление на проектора посредством Кабелна LAN мрежа на страница 23</a> за подробности.
<b>Откриване на АМХ Устройство</b>	Когато тази функция е <b>Включено</b> , проекторът може да бъде открит от контролер АМХ.
<b>MAC адрес (кабелен)</b>	Показва Mac адреса за този проектор.

## Настройки

<b>Инсталиране на проектора</b>	Проекторът може да бъде монтиран на таван или зад екрана, или с едно или повече огледала. Виж <a href="#">Избор на място на страница 12</a> .
<b>Дист. приемател</b>	Позволява ви да включвате всички отдалечени приемници, или един конкретен приемник на проектора.
<b>Търс. на авт. изт.</b>	Разрешава проекторът да извършва автоматично търсене на сигнал.
<b>Авт. синхр.</b>	<ul style="list-style-type: none"> <li>• <b>Включено:</b> Позволява на проектора автоматично да определя най-добрите настройки за синхронизация на картината, когато е избран компютърен сигнал (аналогов RGB) и е натиснат <b>AUTO (АВТОМ.)</b>.</li> <li>• <b>Изкл.:</b> Проекторът няма да отговори, ако е натиснат <b>AUTO (АВТОМ.)</b>.</li> </ul>
<b>Настр. на светл.</b>	<ul style="list-style-type: none"> <li>• <b>Светлинен режим:</b> Виж <a href="#">Настройване на Светлинен режим на страница 47</a>.</li> <li>• <b>Нулир. св. таймер:</b> Виж <a href="#">Нулиране таймера на лампата на страница 51</a>.</li> <li>• <b>Време за раб. на св.:</b> Показва броя часове на използване на светлината.</li> </ul>

### Бързо охлаждане:

Изборът на **Включено** активира функцията и времето за охлаждане на проектора може да бъде намалено от нормалната продължителност 90 секунди на около 15 секунди.

### Празен таймер

Задава времето за скриване на изображението, ако няма действие при активиране на функцията празен екран, след завършване на периода изображението ще се върне на екрана. Ако предварително зададените времеви периоди не са подходящи за нуждите ви, изберете **Изключване**. Независимо дали **Празен таймер** е активирана или деактивирана, можете да натиснете произволен клавиш на проектора или дистанционното управление, за да възстановите картината.

### Напомнящо Съобщение

Включва или изключва напомнящите съобщения.

### Режим голяма височина

Препоръчваме ви да използвате **Режим голяма височина** при надморска височина между 1500 m –3000 m и температура на въздуха 0°C–30°C.



Работата в „**Режим голяма височина**” може да причини работа при високо ниво на шума, поради увеличената скорост на вентилатора, която е необходима за подобряване на общото охлаждане и работа на системата.

Ако използвате проектора при други екстремни условия, освен упоменатите по-горе, той ще се самоизключи, за да се предпази от прегряване. В случаи като този е необходимо да включите режима за голяма надморска височина, за да елиминирате симптомите. Това обаче не означава, че проекторът не може да функционира при всякакви сурови или екстремни условия.



Не използвайте **Режим голяма височина**, ако надморската височина е между 0 m и 1 500 m, а околната температура е между 0 °C и 35 °C. Включването в този режим в конкретния случай води до прекомерно охлаждане на проектора.

### Настройки за вкл./изкл.

- **Директно Включване:** Дава възможност на проектора да се включва автоматично веднага след подаване на захранването по захранващия кабел.
- **Сигнал вкл.:** Задава дали проекторът да се включва директно, без натискане на  **POWER** или  **ON (ВКЛ.)**, когато проекторът е в режим на готовност и открива VGA сигнал или HDMI сигнал с мощност 5V.
- **Автом. изключване:** Позволява на проектора да се изключва автоматично, ако не бъде разпознат входен сигнал след указания времеви период, за да се предотврати ненужно използване на лампата.
- **Таймер за изключване:** Задава таймер за автоматично изключване.

### Незабавно нулиране



Дава ви възможност да рестартирате проектора веднага в рамките на 90 секунди след изключването му.

<b>Настройки за Защита</b>	Виж <a href="#">Използване на функцията за парола на страница 21</a> .
<b>Скорост в бодове</b>	Избира скорост в бодове, равна на тази на компютъра ви, така че да можете да свързвате проектора с помощта на RS-232 кабел и да актуализирате или изтеглите фирмени продукти за проектора. Тази функция е предназначена за квалифициран сервизен персонал.
<b>HDMI еквилайзер</b>	Настройва настройките за усилване на еквилайзера за HDMI сигнал. Колкото е по-висока настройката, толкова е по-силна е стойността на усилване. Ако има повече от един HDMI порт на проектора, изберете първо HDMI порта, преди да настроите стойността.
<b>Бутон вкл./изкл. USB</b>	Деактивира или активира "Тип А конектор" изход с 5V мощност. За да включите функцията, изберете <b>Включено</b> . Изберете <b>Изкл.</b> , когато Сензорен модул TouchWrite не се използва, за да предотвратите повреда.
<b>Нулиране на Настройки</b>	Връща всички настройки, които сте направили за менюто <b>Настройки</b> към фабрично настроените стойности.

## Система

<b>Език</b>	Задава езика на Екранните менюта (OSD).
<b>Настройки при режим "В готовност"</b>	<ul style="list-style-type: none"> <li>• <b>Режим на готовност</b> <ul style="list-style-type: none"> <li>• <b>ЕКО</b>: Проекторът поддържа нормален режим на готовност с по-малко от 0,5 W консумация на енергия.</li> <li>• <b>Мрежа</b>: Проекторът поддържа режим на мрежова готовност с по-малко от 2 W консумация на енергия.</li> <li>• <b>Нормална</b>: Позволява на проектора да предоставя мрежа, да наблюдава и да преминава звуково през функции в режим на готовност.</li> </ul> </li> <li>• <b>Авт. забр. р. на мрежа в готовн.:</b> Позволява на проектора да изключва функцията на мрежата след зададен период от време, след което влиза в режим на готовност. Например, ако се изберат 20 мин., проекторът е в състояние да осигури функцията на мрежата в продължение на 20 минути, след което влиза в режим на готовност. Когато изминат 20 минути, проекторът преминава в нормален режим на готовност. Ако е избран <b>Изкл.</b>, проектора няма да осигури функцията на мрежата в режим на готовност.</li> <li>• <b>Транзитно аудио</b>: Проекторът може да възпроизвежда звук, когато е в режим на готовност и съответните жакове са свързани правилно към устройствата. Натиснете ◀/▶, за да изберете източника, който желаете да използвате. Вижте <a href="#">Свързване на страница 17</a> за извършване на свързванията.</li> </ul>
<b>Настройки на Фона</b>	<ul style="list-style-type: none"> <li>• <b>Фон</b>: Задава цвят на фона за проектора.</li> <li>• <b>Стартов Екран</b>: Разрешава да изберете коя екранна емблема ще се показва при стартиране на прожекцията.</li> </ul>



<b>Настройки на меню</b>	<ul style="list-style-type: none"> <li>• <b>Тип меню:</b> Превключва в екранно меню <b>Осн.</b></li> <li>• <b>Време показване меню:</b> Задава продължителността на периода, през който екранното меню остава активно след натискане на клавиш.</li> </ul>
<b>Аудио Настройки</b>	<ul style="list-style-type: none"> <li>• <b>Без звук:</b> Временно изключва звука.</li> <li>• <b>Сила звук:</b> Настройка на силата на звука.</li> <li>• <b>Тон на звънене при вкл./изкл.:</b> Включва или изключва силата на звука, когато проекторът е в процес на включване или изключване.</li> </ul>  <p>Единственият начин да промените <b>Тон на звънене при вкл./изкл.</b> е настройката <b>Включено</b> или <b>Изкл.</b> тук. Настройката за заглушаване на звука или промяна на нивото му не оказва влияние върху <b>Тон на звънене при вкл./изкл.</b></p>
<b>Затворен надпис</b>	<ul style="list-style-type: none"> <li>• <b>Активирай затворен надпис:</b> Активира функцията при избиране на <b>Включено</b>, когато избраният входен сигнал носи затворени надписи.</li> </ul>  <p>Надписи: Показване на екрана на диалози, дикторски текст и звукови ефекти на телевизионни програми и видеоклипове, които са със затворени надписи (обикновено маркирани като „СС“ в телевизионните листи).</p> <ul style="list-style-type: none"> <li>• <b>Версия на надпис:</b> Избира предпочитан режим на затворени надписи. За да виждате надписите, изберете <b>СС1</b>, <b>СС2</b>, <b>СС3</b> или <b>СС4</b> (<b>СС1</b> показва надписите на основния език във вашата зона).</li> </ul>
<b>Фабрични настройки по подразбиране</b>	<p>Връща всички настройки към предварително зададените фабрични стойности.</p>  <p>Стойностите на следните настройки се запазват: <b>Трапец</b>, <b>Инсталиране на проектора</b>, <b>Време за раб. на св.</b>, <b>Режим голяма височина</b>, <b>Настройки за Защита</b>, <b>Скорост в бодове</b>, <b>HDMI еквилайзер</b>, <b>Цифр. см. и отм.</b>, <b>Време за раб. на филтъра</b>.</p>
<b>Нулиране на Системата</b>	<p>Връща всички настройки, които сте направили за менюто <b>Система</b> към фабрично настроените стойности.</p>



## Инф.

Инф.	<ul style="list-style-type: none"><li>• <b>Основна разделителна способност:</b> Показва основната разделителна способност на проектора.</li><li>• <b>Открита разделителна способност:</b> Показва основната разделителна способност на входния сигнал.</li><li>• <b>Източник:</b> Показва текущия източник на сигнал.</li><li>• <b>Картинен режим:</b> Показва избрания режим в менюто <b>Картина</b>.</li><li>• <b>Светлинен режим:</b> Показва избрания режим в менюто <b>Настр. на светл.</b></li><li>• <b>3D Формат:</b> Показва текущия 3-измерен режим.</li><li>• <b>Цветова Система:</b> Показва формата на входната система.</li><li>• <b>Време за раб. на св.:</b> Показва броя часове, в които лампата е била използвана.</li><li>• <b>Версия на Фърмуера:</b> Показва версията на фърмуера на вашия проектор.</li><li>• <b>Код на услугата:</b> Показва идентификационния номер на проектора.</li></ul>
------	--

# Поддръжка

## Поддръжка на проектора

### Почистване на обектива

Почиствайте обектива винаги щом забележите замърсявания или прах върху повърхността. Моля, постарайте се да изключите проектора и го оставете да изстине напълно, преди да почистите обектива.

- Използвайте въздух под налягане за отстраняване на прахта.
- Ако има замърсяване или петна, използвайте хартия за почистване на лещи или навлажнена мека кърпа с почистващ препарат за лещи и избършете внимателно повърхността на обектива.
- Не използвайте какъвто и да било вид абразивни подложки, алкален/кисел почистващ препарат, абразивен прах или летлив разтворител като алкохол, бензин, белина или инсектицид. Употребата на такива материали или поддържането на продължителен контакт с гумени или винилови материали може да доведе до повреда на повърхността на проектора и материала на корпуса.

### Почистване на корпуса на проектора

Преди да почистите корпуса, изключете проектора при използване на подходяща процедура, както е описано в [Изключване на проектора на страница 27](#) и извадете щепсела от контакта.

- За да отстраните замърсяванията или прахта, избършете корпуса с мека кърпа без влакна.
- За да отстраните упоритите замърсявания или петна, навлажнете мека кърпа с вода и почистващ препарат с неутрално рН. След това избършете корпуса.



Никога не използвайте восък, спирт, бензин, белина или други химични препарати. Това може да повреди корпуса.

### Съхранение на проектора

Ако е необходимо да съхранявате проектора за продължителен период от време, следвайте дадените по-долу инструкции:

- Уверете се, че температурата и влажността на помещението за съхранение са в препоръчаните обхвати за проектора. Моля, вижте за справка [Спецификации на страница 54](#) или се посъветвайте с вашия търговски представител относно обхвата.
- Извадете регулиращите крачета.
- Извадете батерията от дистанционното управление.
- Пакетирайте проектора в оригиналната опаковка или друга от същия вид.

### Транспортиране на проектора

Препоръчваме да пренасяте проектора в оригиналната опаковка или друга от същия вид.

## Информация за светлинния източник

### Getting to know the light hour

По време на работа на проектора, продължителността (в часове) на използването на светлината се изчислява от вграден таймер. Методът на изчисляване на съответния брой часове за лампата е както следва:

**Време за раб. на св.** = (часа, използвани в режим **Нормална**) + (часа, използвани в режим **ЕКО**) + (часа, използвани в режим **SmartEco**) + (часа, използвани в режим **LampSave**)

Общият (еквивалентен) лампов час = 2,5 x (часа, използвани в режим **Нормална**) + 1,5 x (часа, използвани в режим **ЕКО**) + 1,5 x (часа, използвани в режим **SmartEco**) + 1 x (часа, използвани в режим **LampSave**)

За да получите информация за броя работни часове на лампата:

1. Отидете в **Разширени Меню - Настройки > Настр. на светл.** и натиснете **ОК (ДА)**. Показва се страницата **Настр. на светл.**.
2. Натиснете **▼** за избор на **Време за раб. на св.** и натиснете **ОК**. Показва се информацията за **Време за раб. на св.**.

Можете още да получите информация за броя работни часове на лампата в менюто **Инф.**.

### Удължаване на живота на светлинния източник

- Настройване на **Светлинен режим**

Отидете в **Разширени Меню - Настройки > Настр. на светл. > Светлинен режим** и изберете подходяща сила на лампата от предоставените режими.

Настройване на проектора в режим **ЕКО**, **SmartEco** или **LampSave**, удължава живота на светлинния източник.

Светлинен режим	Описание
<b>Нормална</b>	Осигурява пълна яркост на светлинния източник
<b>ЕКО</b>	Снижава яркостта за удължаване на живота на светлинния източник и намалява шума на вентилатора
<b>SmartEco</b>	Регулира автоматично мощността на лампата в зависимост от нивото на яркост на съдържанието, докато оптимизира качеството на дисплея.
<b>LampSave</b>	Регулира автоматично мощността на лампата в зависимост от нивото на яркост на съдържанието, като осигурява по-продължителен живот на лампата.

- Настройка **Автом. изключване**

Тази функция позволява на проектора да се изключва автоматично, ако не бъде разпознат входен сигнал след указания времеви период, за да се предотврати ненужно използване на лампата.

За да зададете **Автом. изключване**, отидете в **Разширени Меню - Настройки > Настройки при работа > Настройки за вкл./изкл. > Автом. изключване** и натиснете **◀/▶**.

### Отчитане на времето за смяна на лампата

Когато **Индикаторът на лампата** свети или се показва съобщение, че е време за смяна на лампата, молим да се обърнете към доставчика си, или посетете <http://www.BenQ.com>,

преди да поставите нова лампа. Старата лампа може да доведе до неправилно функциониране на проектора, а в някои случаи може дори да експлодира.



- Видимата яркост на прожектираното изображение се променя, в зависимост от условията на околното осветяване, избраните настройки на входния сигнал контраст/яркост и е право пропорционален на разстоянието за прожектиране.
- Яркостта на лампата намалява с времето и може да бъде различна в рамките на спецификациите на производителя. Това е нормално и очаквано поведение.
- **Светлинен индикатор LAMP (ЗАХРАНВАНЕ) и Светлинен индикатор (TEMP) Температура** светят, ако лампата се нагорещи твърде много. Изключете захранването и оставете проектора да се охлади за 45 минути. Ако индикаторите Lamp (Лампа) или Temp (Температура) все още светят след като включите захранването, се обърнете към доставчика. Виж [Индикатори на страница 52](#).

Следните предупредителни съобщения за лампата ви напомнят да я смените.

	<p>За оптимална работа е необходимо да монтирате нова лампа. Натиснете <b>ОК (ДА)</b>, за да изчистите съобщението.</p>
	<p>Настоятелно препоръчваме да смените лампата в този момент. Лампата представлява консуматив. Яркостта на лампата намалява с използването ѝ. Това е нормално поведение. Можете да смените лампата винаги, щом забележите значително намаляване в нивото на яркостта. Натиснете <b>ОК (ДА)</b>, за да изчистите съобщението.</p>
	<p>Лампата ТРЯБВА да бъде сменена, за да можете да използвате нормално проектора. Натиснете <b>ОК (ДА)</b>, за да изчистите съобщението.</p>



Показаните в горните съобщения „XXXX” са числа, които варират в зависимост от различните модели.

## Смени лампата



- За да намалите риска от токов удар, винаги изключвайте проектора и изваждайте кабела на захранването преди да пристъпите към смяна на лампата.
- За да намалите риска от тежки изгаряния оставяйте проектора да се охлади поне 45 минути преди да смените лампата.
- За да намалите риска от наранявания по пръстите и повреди на вътрешните компоненти, внимавайте при отстраняване на счупена на остри парчета стъклена лампа.
- За да намалите риска от наранявания на пръстите и/или компромис с качеството на изображението, дължащ се на докосване на обектива, не докосвайте празната стойка на лампата след нейното сваляне.
- Тази лампа съдържа живак. Вижте местните разпоредби за изхвърляне на отпадъци, за да изхвърлите лампата по подходящ начин.
- За да се осигури оптимална работа на проектора се препоръчва да закупите резервна проекционна лампа за смяна.
- Ако смяната на лампата е извършена докато проекторът е окачен с горната страна надолу на тавана, се уверете, че никой не стои под цокъла на лампата, за да избегнете вероятните наранявания или увреждания на очите, които могат да бъдат причинени от счупването на лампата.
- Осигурете добра вентилация при работа със счупени лампи. Препоръчваме ви да използвате дихателни маски, предпазни очила, очила или маска за лицето и да носите защитно облекло, като ръкавици например.

1. Изключете захранването и извадете щепсела на проектора от контакта на захранването. Ако лампата е гореща, можете да избегнете изгаряне като изчакате около 45 минути да се охлади.

2. Разхлабете винта(овете), които придържат капака на лампата откъм страната на проектора, докато се разхлаби капакът на лампата.

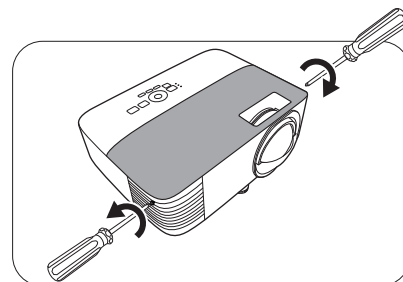

3. Свалете капака на лампата от проектора.



- Не включвайте при отворен капак на лампата.
- Не вкарвайте пръстите си между лампата и проектора. Острите ръбове във вътрешността на проектора могат да причинят наранявания

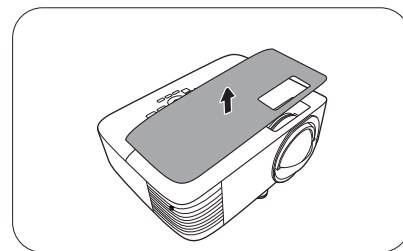

4. Прекъснете връзката на съединителя на лампата.

5. Разхлабете винта(овете), които придържат вътрешната лампа.

6. Повдигнете дръжката, така че да застане изправена.

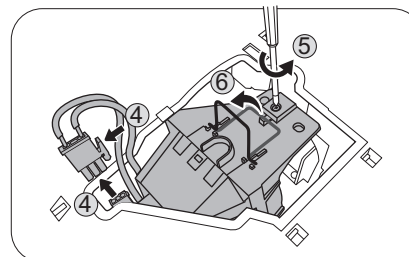

7. Използвайте дръжката за бавно изваждане на лампата от проектора.



- Твърде бързото изваждане може да доведе до счупване на лампата и разпръсване на счупени стъкла в проектора.
- Не поставяйте лампата на достъпни за деца места или места, на които може да се разлее вода, или в близост до запалими материали.
- Не поставяйте ръцете си в проектора след отстраняване на лампата. Острите ръбове във вътрешността на проектора могат да причинят наранявания. Ако докоснете оптичните компоненти, е възможно да възникне неравномерност на цветовете и изкривяване на проектираните изображения.

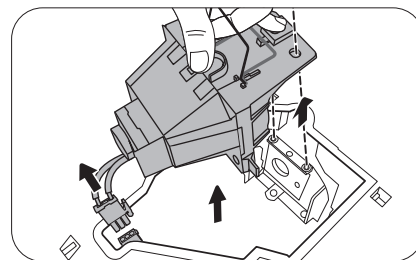

8. Вкарайте новата лампа, както е показано на фигурата. Приравнете конектора на лампата и 2 определени точки с проектора и притиснете лампата малко в заключена позиция.

9. Вкарайте съединителя на лампата.

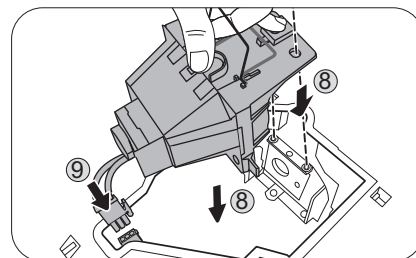

10. Затегнете винта(овете), които придържат лампата.

11. Уверете се, че дръжката е легнала напълно равна и заключена на място.



- Разхлабените винтове могат да доведат до лоши връзки и неправилно функциониране.
- Не стягайте винта прекалено много.

12. Поставете на място капака на лампата в проектора.

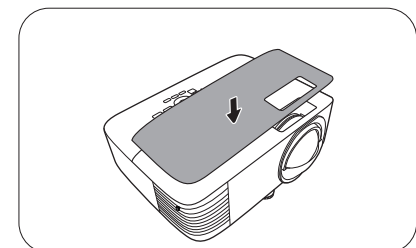
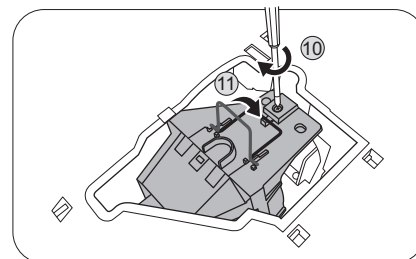

13. Стегнете винта, който придържа капака на лампата.



- Разхлабените винтове могат да доведат до лоши връзки и неправилно функциониране.
- Не стягайте винта прекалено много.

14. Свържете захранването и рестартирайте проектора.

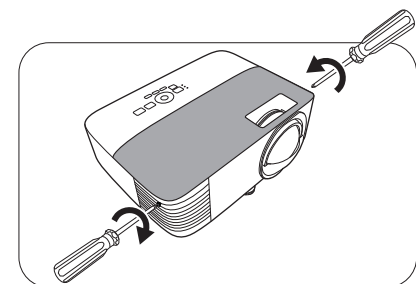

## Нулиране таймера на лампата

15. След началната емблема, отворете екранното меню (OSD). Отидете в **Разширени Меню - Настройки > Настр. на светл.** и натиснете **ОК (ДА)**. Показва се страницата **Настр. на светл.**. Маркирайте **Нулир. св. таймер** и натиснете **ОК (ДА)**. Показва се предупредително съобщение дали желаете да нулирате таймера на лампата. Маркирайте **Върни настройки** и натиснете **ОК (ДА)**. С това таймерът на лампата се установява на "0".



Не нулирайте, ако лампата не е нова или сменена, тъй като това може да доведе до повреди.

## Индикатори

Светлинни			Състояние и Описание
POWER ○	TEMP ○	LIGHT ○	
<b>Захранващи събития</b>			
			Режим на готовност
			Включване
			Нормална работа
			Нормално охлаждане след изключване
			Изтегляне
			Неуспешен CW пуск
<b>Събития на лампата</b>			
			Грешка от лампата при нормални условия на работа
			Лампата не свети
			Изчерпан експлоатационен срок на лампата
<b>Термични събития</b>			
			Грешка от вентилатор 1 (действителните обороти на вентилатора са извън желаните)
			Грешка от вентилатор 2 (действителните обороти на вентилатора са извън желаните)
			Грешка в температура 1 (над ограничената температура)

	: Изкл.	: Оранжево вкл. : Мигащо Оранжево	: Зелено вкл. : Мигащо Зелено	: Червено вкл. : Мигащо червено
--	---------	--------------------------------------	----------------------------------	------------------------------------



# Отстраняване на повреди

## ? Проекторът не се включва.

Причина	Отстраняване
Захранващият кабел не работи.	Включете захранващия кабел в контакта за променливо напрежение на проектора и включете щепсела в контакта. Ако захранващият контакт има превключвател, се уверете, че е включен.
Опит за повторно включване на проектора по време на процес на охлаждане.	Изчакайте до завършване на процеса на охлаждане.

## ? Няма картина

Причина	Отстраняване
Видео източникът не е включен или е свързан неправилно.	Включете видео източника и проверете дали сигналният кабел е правилно свързан.
Проекторът не е правилно свързан към устройството на входящия сигнал.	Проверете връзката.
Неправилно избран входен сигнал.	Изберете правилния входящ сигнал с бутона <b>SOURCE (ИЗТОЧНИК)</b> .
Капакът на обектива все още е затворен.	Отворете капака на обектива.

## ? Замъглено изображение

Причина	Отстраняване
Обективът на проектора не е правилно фокусиран.	Настройте фокуса на обектива с помощта на пръстена за фокусиране.
Проекторът и екранът не са подравнени правилно.	Регулирайте ъгъла и посоката на проектора, както и височината му, ако е необходимо.
Капакът на обектива все още е затворен.	Отворете капака на обектива.

## ? Дистанционното управление не работи.

Причина	Отстраняване
Батериите са изтощени.	Сменете и двете батерии с нови.
Между дистанционното управление и проектора има препятствие.	Отстранете препятствието.
Намирате се твърде далеч от проектора.	Застанете в обхват от 8 метра (26 фута) от проектора.

## ? Паролата е неправилна.

Причина	Отстраняване
Не си спомняте паролата.	Виж <a href="#">Процедура за напомняне на паролата на страница 22</a> .

# Спецификации

## Спецификации на проектора



Всички спецификации са обект на промяна без предизвестие.

### Оптични

Разделителна способност  
1024 x 768 XGA (MX825STH)  
1280 x 800 WXGA (MW826STH)

Система на Показване  
1-CHIP DMD

Обектив  
F = 2,6, f = 6,9 мм

Лампа  
200 W лампа

### Електрическо

Захранване  
Променливотоково 100–240V, 3,2 A, 50-60 Hz  
(Автоматично)

Консумация на енергия  
280 W (Макс.); < 0.5 W (в готовност);  
< 2 W (ако функцията на мрежата в настройки  
при режим “В готовност” е включена)

### Механично

Тегло  
2,6 кг (5,7 фнт)

### Изходи

изход RGB  
D-Sub 15-извода (женски) x 1

Високоговорител  
10 вата x 1

Изход за звуков сигнал  
PC аудио жак x 1

### Управление

USB  
Тип A захранване 5V /1,5 A  
(Опция за сензорен модул PointWrite)

Серийно управление с RS-232  
9 извода x 1

Управление на локалната мрежа  
RJ45 x 1

Инфрочервен приемник x 2

### Входове

Вход за компютър  
Вход RGB  
D-Sub 15-извода (женски) x 2

Вход за видео сигнал  
S-ВИДЕО  
Mini Din 4 извода x 1  
ВИДЕО  
RCA жак x 1  
Сигнален вход SD/HDTV  
Аналогов - компонент  
(през RGB вход)  
Цифров -HDMI x 2

Вход за звуков сигнал  
Аудио вход  
RCA аудио жак (Л/Д) x 1  
PC аудио жак x 2

USB порт (Mini-B x 1)

### Изисквания за Околната Среда

Работна температура  
0°C–40°C на морското равнище

Работна относителна влажност  
10 % - 90 % (без кондензация)

Работна надморска височина  
0–1499 м при 0°C–35°C  
1 500–3 000 m при 0 °C–30 °C (при  
Включен режим голяма височина)

Температура за съхранение  
-20°C–60°C на морското равнище

Влажност при съхранение  
10%–90% RH (без кондензация)

Надморска височина при съхранение  
30°C@ 0~12 200m над морското равнище

### Транспортиране

Препоръчителна оригинална опаковка или подобна .

### Ремонт

Моля, посетете уеб сайта по-долу и изберете Вашата държава, за да намерите Вашия прозорец с данни за контакт за сервизно обслужване.  
<http://www.benq.com/welcome>

## Размери

296 mm (Ш) x 120 mm (В) x 239 mm (Д)

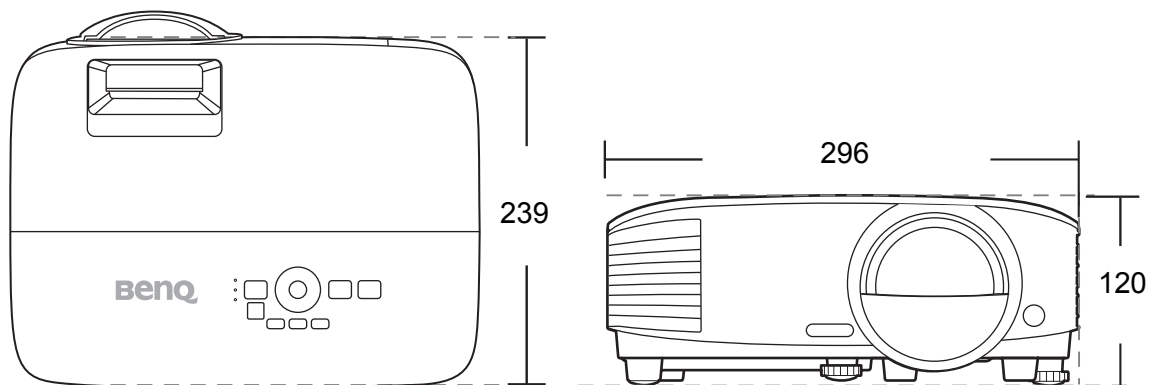

Единица: мм

## Схема на синхронизация

### Поддържана синхронизация за вход за персонален компютър

Разделителна способност	Режим	Вертикална честота (Hz)	Хоризонтална честота (kHz)	Пикселова честота (MHz)	Поддържан 3D формат		
					Кадр. посл.	Горе-долу	Един до Друг
640 x 480	VGA_60	59,940	31,469	25,175	В	В	В
	VGA_72	72,809	37,861	31,500			
	VGA_75	75,000	37,500	31,500			
	VGA_85	85,008	43,269	36,000			
720 x 400	720 x 400_70	70,087	31,469	28,3221			
800 x 600	SVGA_60	60,317	37,879	40,000	В	В	В
	SVGA_72	72,188	48,077	50,000			
	SVGA_75	75,000	46,875	49,500			
	SVGA_85	85,061	53,674	56,250			
	SVGA_120 (Намаляване на Трептенето)	119,854	77,425	83,000	В		
1024 x 768	XGA_60	60,004	48,363	65,000	В	В	В
	XGA_70	70,069	56,476	75,000			
	XGA_75	75,029	60,023	78,750			
	XGA_85	84,997	68,667	94,500			
	XGA_120 (Намаляване на Трептенето)	119,989	97,551	115,5	В		
1152 x 864	1152 x 864_75	75	67,5	108			
1024 x 576	Синхронизиране на Преносим компютър VenQ	60,0	35,820	46,966			
1024 x 600	Синхронизиране на Преносим компютър VenQ	64,995	41,467	51,419			
1280 x 720	1280 x 720_60	60	45,000	74,250	В	В	В
1280 x 768	1280 x 768_60	59,87	47,776	79,5	В	В	В
1280 x 800	WXGA_60	59,810	49,702	83,500	В	В	В
	WXGA_75	74,934	62,795	106,500			
	WXGA_85	84,880	71,554	122,500			
	WXGA_120 (Намаляване на Трептенето)	119,909	101,563	146,25	В		
1280 x 1024	SXGA_60	60,020	63,981	108,000		В	В
	SXGA_75	75,025	79,976	135,000			
	SXGA_85	85,024	91,146	157,500			
1280 x 960	1280 x 960_60	60,000	60,000	108,000		В	В
	1280 x 960_85	85,002	85,938	148,500			
1360 x 768	1360 x 768_60	60,015	47,712	85,5		В	В
1400 x 1050	SXGA+_60	59,978	65,317	121,750		В	В
1440 x 900	WXGA+_60	59,887	55,935	106,500		В	В
1600 x 1200	UXGA	60,000	75,000	162,000		В	В
1680 x 1050	1680 x 1050_60	59,954	65,290	146,250		В	В
640 x 480 при 67Hz	MAC13	66,667	35,000	30,240			
832 x 624 при 75Hz	MAC16	74,546	49,722	57,280			
1024 x 768 при 75Hz	MAC19	74,93	60,241	80,000			
1152 x 870 при 75Hz	MAC21	75,060	68,680	100,000			



Показаните по-горе синхронизации може да не бъдат поддържани поради EDID файла и ограниченията на графичните VGA платки. Възможно е някои синхронизации да не могат да бъдат избирани.

## Поддържана синхронизация за HDMI (HDCP) вход

### • Синхронизации на компютър

Разделителна способност	Режим	Вертикална честота (Hz)	Хоризонтална честота (kHz)	Пикселова честота (MHz)	Поддържан 3D формат		
					Кадр. посл.	Горедолу	Един до Друг
640 x 480	VGA_60	59,940	31,469	25,175	В	В	В
	VGA_72	72,809	37,861	31,500			
	VGA_75	75,000	37,500	31,500			
	VGA_85	85,008	43,269	36,000			
720 x 400	720 x 400_70	70,087	31,469	28,3221			
800 x 600	SVGA_60	60,317	37,879	40,000	В	В	В
	SVGA_72	72,188	48,077	50,000			
	SVGA_75	75,000	46,875	49,500			
	SVGA_85	85,061	53,674	56,250			
	SVGA_120 (Намаляване на Трептенето)	119,854	77,425	83,000	В		
1024 x 768	XGA_60	60,004	48,363	65,000	В	В	В
	XGA_70	70,069	56,476	75,000			
	XGA_75	75,029	60,023	78,750			
	XGA_85	84,997	68,667	94,500			
	XGA_120 (Намаляване на Трептенето)	119,989	97,551	115,5	В		
1152 x 864	1152 x 864_75	75	67,5	108			
1280 x 768	1280 x 768_60	59,87	47,776	79,5			
1024 x 576 при 60Hz	Синхронизация на Преносим компютър BenQ	60,00	35,820	46,996			
1024 x 600 при 65Hz	Синхронизация на Преносим компютър BenQ	64,995	41,467	51,419			
1280 x 720	1280 x 720_60	60	45,000	74,250	В	В	В
1280 x 768	1280 x 768_60	59,870	47,776	79,5	В	В	В
1280 x 800	WXGA_60	59,810	49,702	83,500	В	В	В
	WXGA_75	74,934	62,795	106,500			
	WXGA_85	84,880	71,554	122,500			
	WXGA_120 (Намаляване на Трептенето)	119,909	101,563	146,25	В		
1280 x 1024	SXGA_60	60,020	63,981	108,000		В	В
	SXGA_75	75,025	79,976	135,000			
	SXGA_85	85,024	91,146	157,500			
1280 x 960	1280 x 960_60	60,000	60,000	108		В	В
	1280 x 960_85	85,002	85,938	148,500			
1360 x 768	1360 x 768_60	60,015	47,712	85,500		В	В
1440 x 900	WXGA+_60	59,887	55,935	106,500		В	В
1400 x 1050	SXGA+_60	59,978	65,317	121,750		В	В
1600 x 1200	UXGA	60,000	75,000	162,000		В	В
1680 x 1050	1680 x 1050_60	59,954	65,290	146,250		В	В
1920 x 1080 при 60Hz	1920 x 1080_60	60	67,5	148,5	В	В	В
1920 x 1200	1920 x 1200_60 (Намаляване на Трептенето)	59,950	74,038	154,0000	В	В	В
640 x 480 при 67Hz	MAC13	66,667	35,000	30,240			
832 x 624 при 75Hz	MAC16	74,546	49,722	57,280			
1024 x 768 при 75Hz	MAC19	75,020	60,241	80,000			
1152 x 870 при 75Hz	MAC21	75,06	68,68	100,00			



Показаните по-горе синхронизации може да не бъдат поддържани поради EDID файла и ограниченията на графичните VGA платки. Възможно е някои синхронизации да не могат да бъдат избирани.

• Видео синхронизации

Синхронизация	Разделителна способност	Вертикална честота (Hz)	Хоризонтална честота (kHz)	Пикселова честота (MHz)	Поддържан 3D формат			
					Кадр. посл.	Кадрово пакет.	Горе-долу	Един до Друг
480i	720 x 480	59,94	15,73	27	В			
480p	720 x 480	59,94	31,47	27	В			
576i	720 x 576	50	15,63	27				
576p	720 x 576	50	31,25	27				
720/50p	1280 x 720	50	37,5	74,25		В	В	В
720/60p	1280 x 720	60	45,00	74,25	В	В	В	В
1 080/50i	1920 x 1080	50	28,13	74,25				В
1 080/60i	1920 x 1080	60	33,75	74,25				В
1 080/24P	1920 x 1080	24	27	74,25		В	В	В
1 080/25P	1920 x 1080	25	28,13	74,25				
1 080/30P	1920 x 1080	30	33,75	74,25				
1 080/50P	1920 x 1080	50	56,25	148,5			В	В
1 080/60P	1920 x 1080	60	67,5	148,5			В	В

Поддържана синхронизация за вход Component-YPrPbPr

Синхронизация	Разделителна способност	Вертикална честота (Hz)	Хоризонтална честота (kHz)	Пикселова честота (MHz)	Поддържан 3D формат
					Кадр. посл.
480i	720 x 480	59,94	15,73	13,5	В
480p	720 x 480	59,94	31,47	27	В
576i	720 x 576	50	15,63	13,5	
576p	720 x 576	50	31,25	27	
720/50p	1280 x 720	50	37,5	74,25	
720/60p	1280 x 720	60	45,00	74,25	В
1 080/50i	1920 x 1080	50	28,13	74,25	
1 080/60i	1920 x 1080	60	33,75	74,25	
1 080/24P	1920 x 1080	24	27	74,25	
1 080/25P	1920 x 1080	25	28,13	74,25	
1 080/30P	1920 x 1080	30	33,75	74,25	
1 080/50P	1920 x 1080	50	56,25	148,5	
1 080/60P	1920 x 1080	60	67,5	148,5	



Показването на сигнали 1080i(1125i) при 60 Hz или 1080i(1125i) при 50 Hz може да доведе до леки вибрации на изображението.

Поддръжка на синхронизация за входове Video и S-Video

Видео режим	Хоризонтална честота (kHz)	Вертикална честота (Hz)	Носеща честота за цвят (MHz)	Поддържан 3D формат
				Кадр. посл.
NTSC	15,73	60	3,58	В
PAL	15,63	50	4,43	
SECAM	15,63	50	4,25 или 4,41	
PAL-M	15,73	60	3,58	
PAL-N	15,63	50	3,58	
PAL-60	15,73	60	4,43	
NTSC4.43	15,73	60	4,43	